

**your
workout
brand**

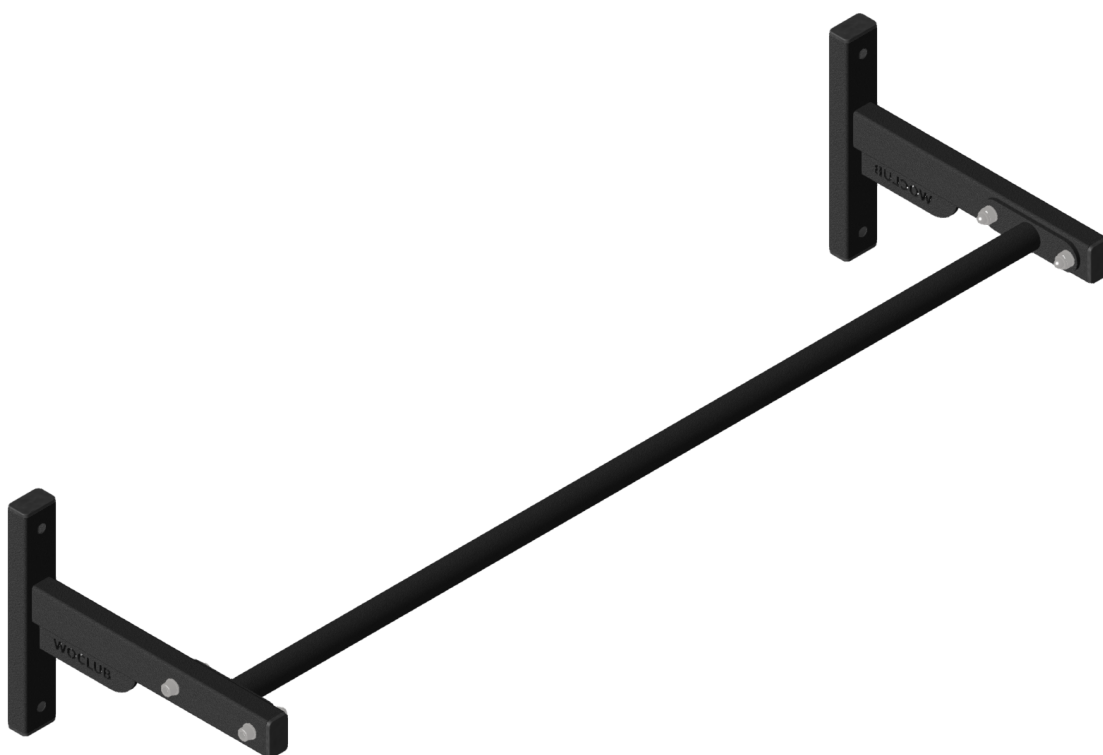

club[®]



WALL BAR BASIC

NÁVOD NA MONTÁŽ

v1.1.2

AHOJ!

Právě se ti do ruky dostal tvůj nový workout a my bychom ti chtěli poděkovat, že jsi nás zvolil/a jako tvého parťáka pro trénink!

Jsme česká značka WOclub, která tyto produkty sama navrhuje a vyrábí. Sázíme na poctivou práci a funkčnost výrobku, aby zvládl každou tvoji výzvu. Právě díky tobě jsme schopni vymýšlet nové, lepší produkty a dávat lidem práci.

Přidej se k nám na sociálních sítích a sdílej s námi svoji cestu:



@woclub
#woclub



WOclub
fb.com/woclubcz

Naše první doporučení je, abyste celou montáž dělali alespoň ve **2 LIDECH**.

PŘICHYSTEJ SI

PRO KOTVENÍ NA HMOŽDINKY

1 KS ZÁSTRČNÝ KLÍČ INBUS Č. 8

1 KS OČKOPLOCHÝ KLÍČ Č. 13

VRTAČKU S PŘÍKLEPEM

VRTÁK DO ZDI Č.12 (HMOŽDINY SX 12X60)

VODOVÁHA, METR, TUŽKA, KLADIVO,

VYSAVAČ NEBO FOUKACÍ PISTOLE

+ PRO KOTVENÍ NA CHEMICKOU KOTVU

PISTOLE NA CHEMICKOU KOTVU

VRTÁK DO ZDI Č. 14 (ZÁVITNICE 12 MM)

1 KS OČKOPLOCHÝ KLÍČ Č. 19

OBJEDNÁVKA OBSAHUJE*

Č.	KS	NÁZEV
1	1	KONZOLE LEVÁ
2	1	KONZOLE PRAVÁ
3	1	HRAZDA
4	12	PLOCHÁ PODLOŽKA A 10,5
5	4	VRUT S ŠESTIÚHELNÍKOVOU HLAVOU 8 x 90 mm
6	4	ŠESTIHRANNÁ MATICE UZAVŘENÁ M10
7	4	INBUSOVÝ ŠROUB - M10 x 50
8	4	ROZPĚRNÁ HMOŽDINA SX12 x 60
9	6	PLASTOVÁ ZÁSLEPKA PE ČERNÁ
10	4	PLASTOVÁ KRYTKA MATIC ČERNÁ

MONTÁŽNÍ PLÁNEK PRODUKTU

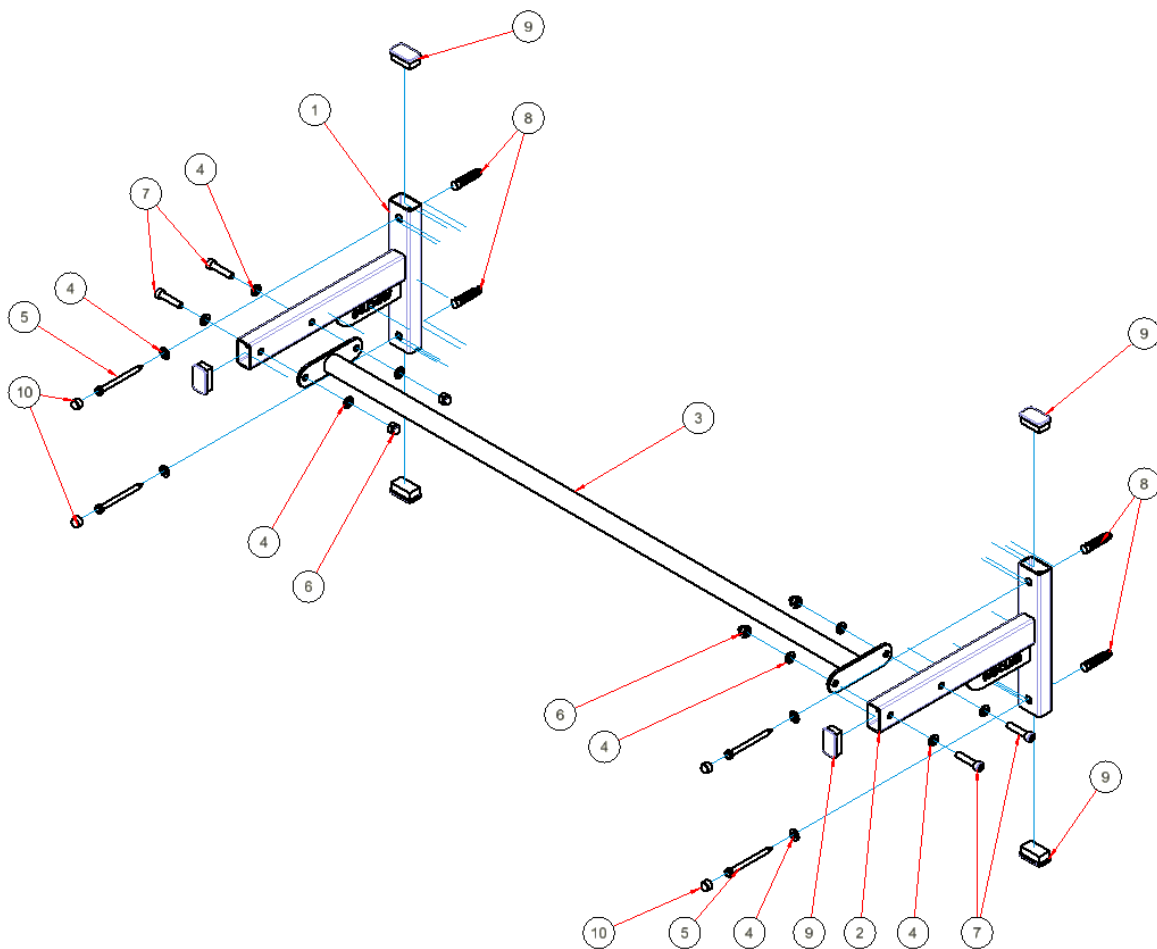

MONTÁŽNÍ PLÁNEK

*Pokud tato zásilka neobsahuje, obrať se na info@woshop.cz nebo +420 776 433 055. Nezapomeňte si přichystat číslo objednávky pro usnadnění komunikace.

DOPORUČENÝ POSTUP MONTÁŽE

1. Vybal celou zásilku a zkontroluj, zda obsahuje všechny součástky viz. tabulka.
2. Začni naměřením děr pro **PRVNÍ KONZOLI** na zeď dle výšky, do které chceš hrazdu uchytit. (OBR. 1)
Doporučujeme naznačit horní díru nad úrovní kde dosáhneš na špičkách (nebo výše).
3. Následně dej vodováhu do svislé polohy a přilož konzoli. Naznač si otvory pro vrtání. (OBR. 2)

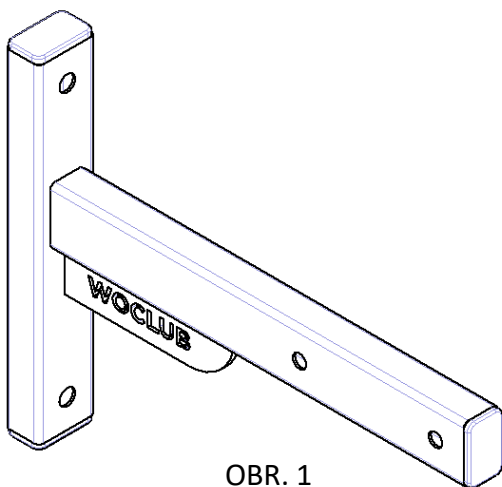

OBR. 1



OBR. 2

A. KOTVENÍ POMOCÍ HMOŽDINEK A VRUTŮ

4. Vyrtež díry 12 mm do hloubky 65 mm. Je nutné díry vyvrtat kolmo do zdi a rovnoběžně. Poté je vyčisti vysavačem nebo foukací pistolí.
5. Konzolí prostrč 2 ks vrutů s 2 ks podložek A 10,5 (OBR. 4) a zkus ji přiložit na zeď, zda díry skutečně pasují.



OBR. 3

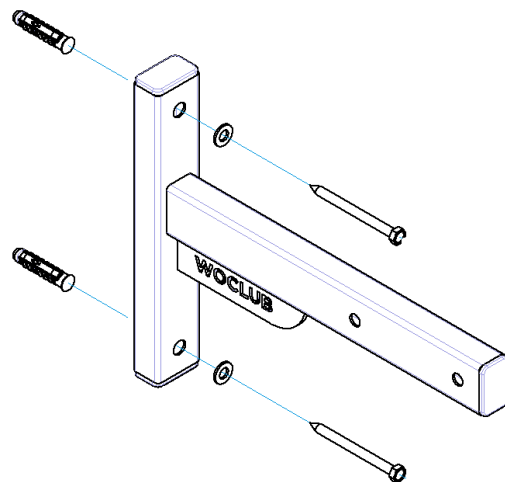

OBR. 4

6. Do vyvrtných otvorů pomocí kladiva s citem natluč 2 ks hmoždinek. Je nutné, aby nevyčnívaly ze zdi. (OBR. 5)

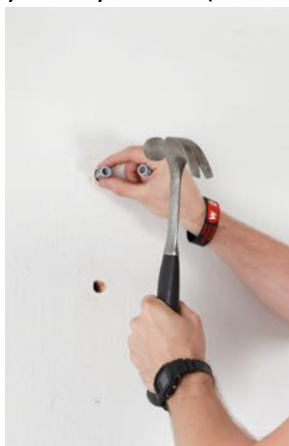

OBR. 5

7. Přiložte konzoli a přišroubujte ji pomocí 2 ks vrutu 8x90 mm s 2 ks podložek A10,5. Použij klíč č. 13. (OBR. 6)



OBR. 6

B. KOTVENÍ POMOCÍ CHEMICKÉ KOTVY A ZÁVITOVÝCH TYČÍ

4. Vyrveť díry 14 mm do hloubky 105 mm. Je nutné díry vyvrtat kolmo do zdi a rovnoběžně. Poté je vyčisti vysavačem nebo foukací pistolí. (OBR. 7)



OBR. 7

5. Konzolí prostrč 2 ks závitnic M12 s 2 ks podložek A 13 (OBR. 8) a maticemi M12. Zkus ji přiložit na zeď, zda díry skutečně pasují.

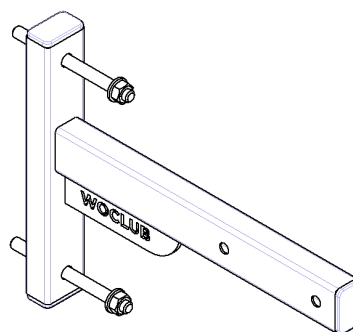

OBR. 8

6. V této fázi je důležitá rychlost, jelikož chemická kotva rychle tuhne. Kartuši usaď do pistole a ze tří čtvrtin naplň vyčištěné otvory. (OBR. 9)

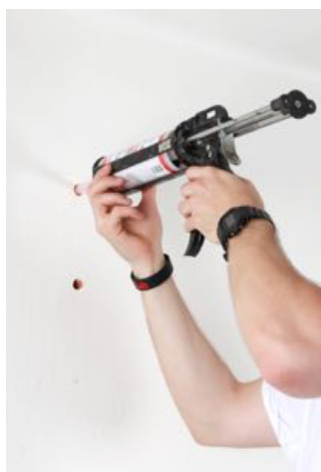

OBR. 9

7. Následně do otvorů **ZAPUŠŤ ŠROUBOVÝM POHYBEM ZÁVITOVÉ TYČE S PODLOŽKAMI I MATICEMI ZÁROVEŇ S KONZOLÍ** (OBR. 7) Konzoli drž na místě po dobu 5 minut, než kotva lehce zatuhne.
8. Pokud se kotva někde vytlačila ven, utři ji navlhčeným hadříkem.

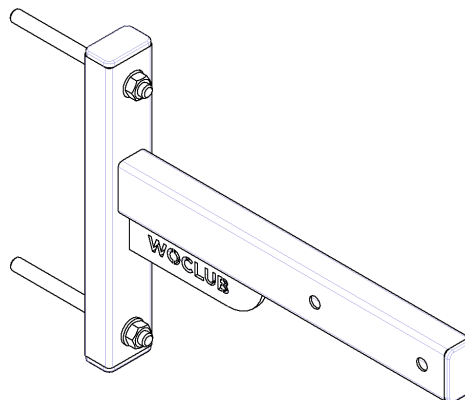

OBR. 10

9. Doba zatuhnutí chemické kotvy je 30-60 minut v závislosti na podmínkách. Dotáhni spoje pomocí klíče č. 19.

DALŠÍ SPOLEČNÝ POSTUP PRO A + B VARIANTU

10. K ukotvené konzoli přišroubuj **HRAZDU** pomocí 2 ks šroubů s vnitřním šestihranem M10 x 50, 2 ks podložek A10,5 a 2 ks matic uzavřených M10. Lehce dotáhni pomocí plochého klíče č.17 a imbusu č.8. (OBR. 11)

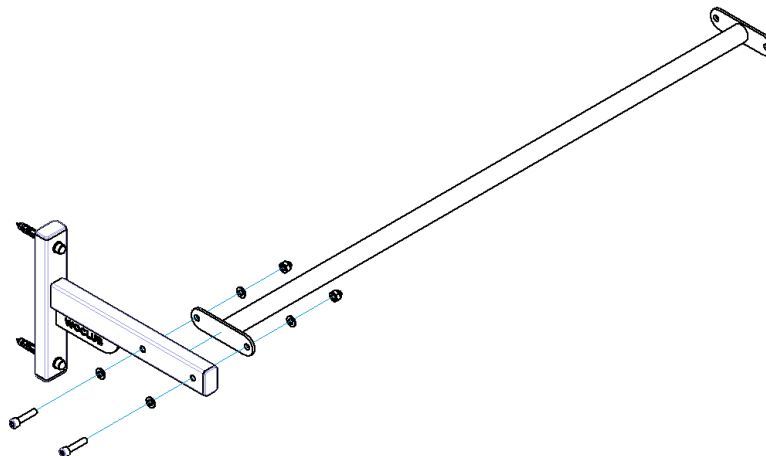

OBR.11

- 11.** Stejným způsobem ukotvi i druhou konzoli na opačné straně hrazdy (OBR. 10). Přilož vodováhu na hrazdu (OBR. 13) a přidrž ji ve vodorovné poloze. Následně přilož vodováhu i svisle ke konzoli (OBR. 2) a při dosáhnutí vodováhy v obou polohách poznač otvory pro vrtání skrze konzoli.

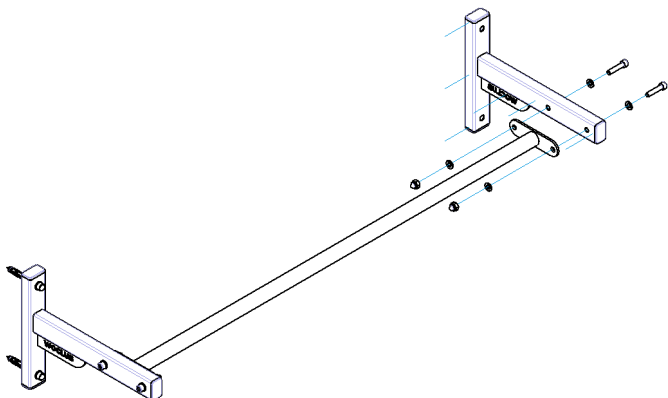

OBR. 12

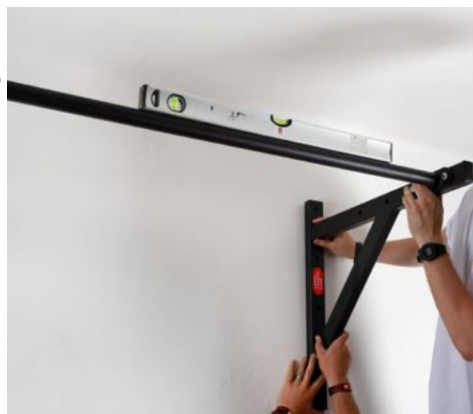

OBR. 13

- 12.** Nyní je postup kotvení **DRUHÉ KONZOLE** stejný jako u kotvení první konzole. (A. nebo B.)

- 13.** Po zkontrolování vodováhou řádně dotáhni spoje a nasad' ozdobné krytky. (OBR. 15)

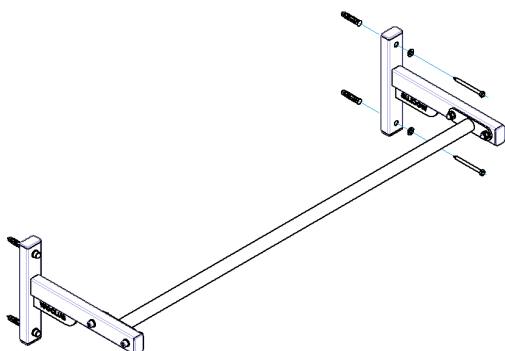

OBR. 14

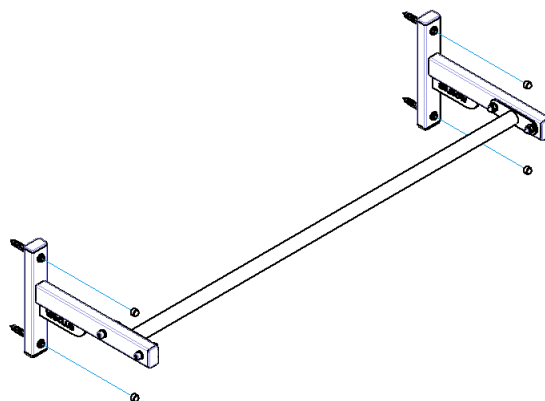

OBR. 15

**POKUD JSI DOŠEL AŽ ZDE - DOBRÁ PRÁCE!
UŽIJ SI SVŮJ NOVÝ WORKOUT NAPLNO.**