

**your  
workout  
brand**

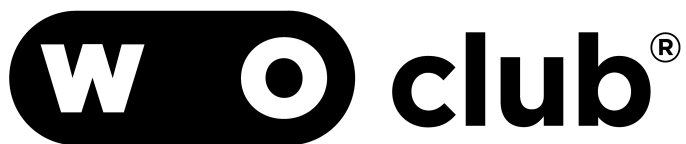

# **RIBSTOLE LIGHT**

**NÁVOD NA MONTÁŽ**

**V1.3**

## AHOJ!

Právě se ti dostal do ruky tvůj nový workout a my bychom ti chtěli poděkovat, že jsi nás zvolil/a jako svého parťáka pro trénink!

Jsme česká značka WOclub, která tyto produkty sama navrhuje a vyrábí. Sázíme na poctivou práci a funkčnost výrobku tak, aby zvládl každou tvoji výzvu. Díky tobě jsme schopni vymýšlet nové, lepší produkty a dávat lidem práci.

Přidej se k nám na sociálních sítích a sdílej s námi svoji cestu:



@woclub  
#woclub



WOclub  
fb.com/woclubcz

Montáž zvládnou 2 osoby.

## PŘICHYSTEJ SI

PRO MONTÁŽ

1 KS ZÁSTRČNÝ KLÍČ IMBUS Č. 8

1 KS OČKOPLOCHÝ KLÍČ Č. 17

## OBJEDNÁVKA OBSAHUJE\*

Č.	KS	NÁZEV
1	1	BOČNÍ SPOJNICE ŽEBŘIN P
2	1	BOČNÍ SPOJNICE ŽEBŘIN L
3	3	DOUBLE BAR LIGHT 300 mm
4	2	BAR LIGHT 1458 mm
5	3	LOGO WOCLUB SVISLÉ R 120
6	20	INBUSOVÝ ŠROUB - M10 x 30
7	8	INBUSOVÝ ŠROUB - M10 x 105
8	8	INBUSOVÝ ŠROUB - M10 x 110
9	36	PLOCHÁ PODLOŽKA A 10,5
10	8	ŠESTIHRANNÁ MATICE UZAVŘENÁ M10

## MONTÁŽNÍ PLÁNEK PRODUKTU

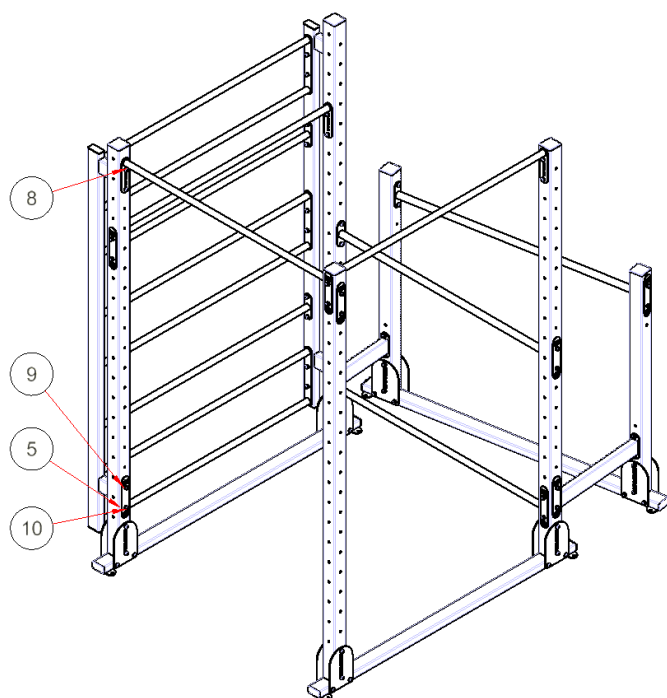
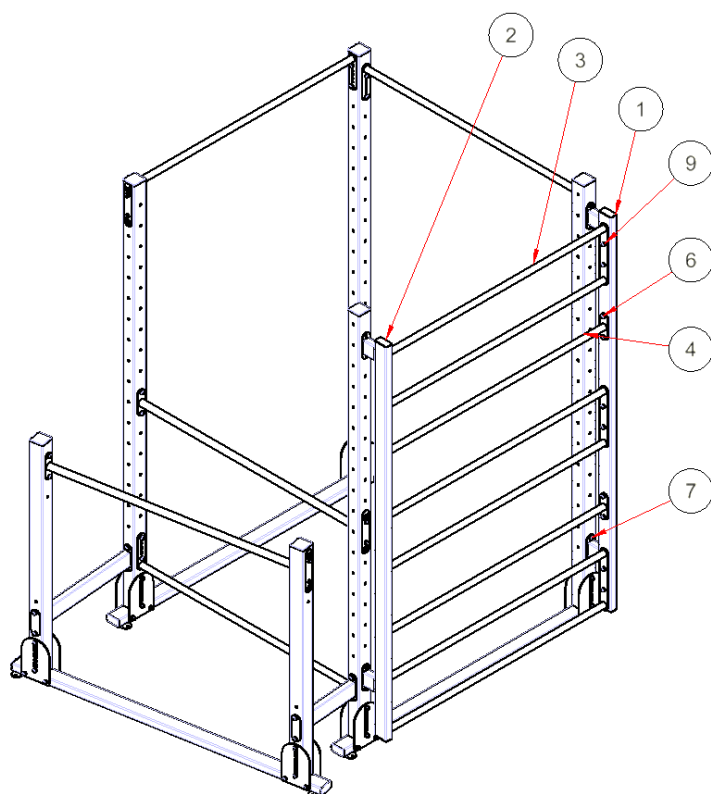

### MONTÁŽNÍ PLÁNEK

\*Neobsahuje-li zásilka tento plánek, obrať se na [info@woshop.cz](mailto:info@woshop.cz) nebo +420 776 433 055.  
Pro usnadnění komunikace si prosím přichystej číslo objednávky.

## DOPORUČENÝ POSTUP MONTÁŽE

1. Vybal celou zásilku a zkontroluj, jestli obsahuje všechny součástky viz. Tabulka.

3. Na pravý sloup přišroubuj pravou spojnicí, u které musí směřovat nýtovací matice dovnitř konstrukce. Na montáž budeš potřebovat 4ks šroubů M10x105 mm, 8ks podložek A 10,5, 4ks matic M10 a 2ks WO podložek. V případě, že se žebřiny napojují na další prvek (např. hrazdu), použij jako šrouby 2 ks M10x110 mm. Použij inbusový klíč č. 8 a zatím nedotahuj. Stejným způsobem namontuj i druhou spojnicí.

**POZOR!** Pro bezpečnost montáže je nutné, aby jedna osoba stále držela spojnicí ve svislé poloze.

4. Do nýtovacích matic bočních spojnic přišroubuj jednotlivá žebra, která jsou tvořená z hrazdy a dvojhrazdy. Na každý díl si připrav 2ks šroubů M10x30 mm a 2ks podložek A 10,5. Použij inbusový klíč č. 8, zatím nedotahuj.

**POZOR!** Pro bezpečnost montáže je nutné, aby jedna osoba stále držela dvojhrazdu ve vodorovné poloze. Opět spoje zatím nedotahuj.

2. Nejdříve demontuj hrazdy, které by mohly překážet montáži prvku RIBSTOLE.

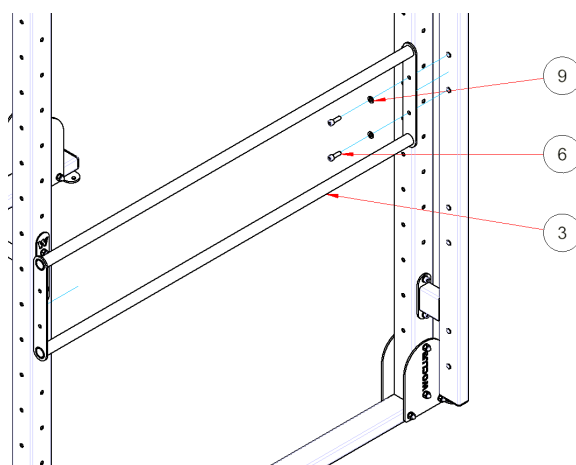
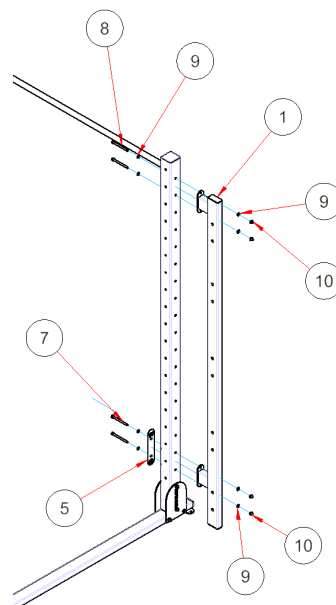

5. Nyní všechny spoje řádně dotáhni.

**POKUD JSI DOŠEL AŽ ZDE - DOBRÁ PRÁCE!  
UŽIJ SI SVŮJ NOVÝ WORKOUT NAPLNO.**