

**your  
workout  
brand**

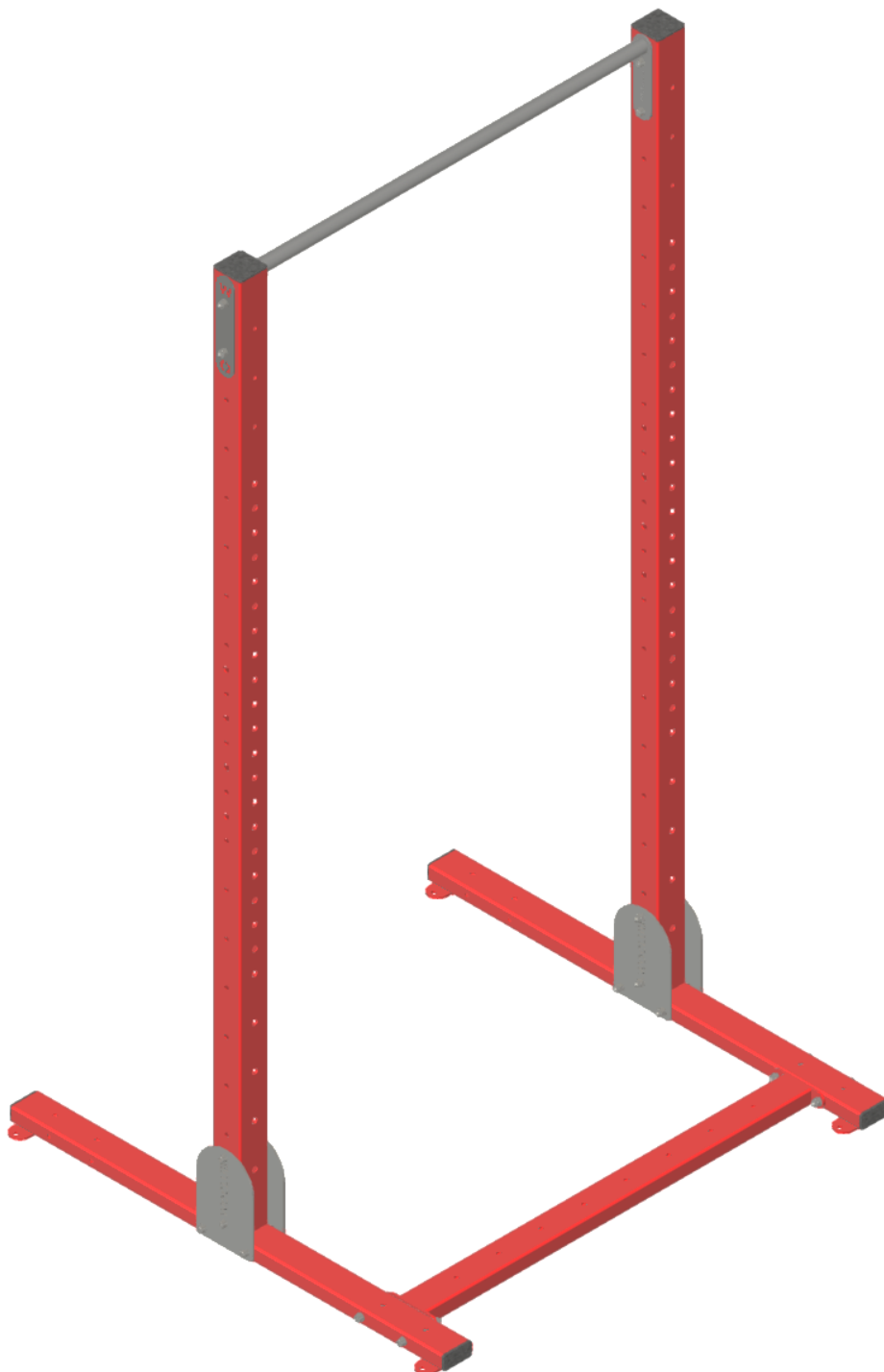

# **POWER STAND**

**NÁVOD NA MONTÁŽ**

**v1.2.2**

## AHOJ!

Právě se ti do ruky dostal tvůj nový workout a my bychom ti chtěli poděkovat, že jsi nás zvolil/a jako tvého parťáka pro trénink!

Jsme česká značka WOclub, která tyto produkty sama navrhuje a vyrábí. Sázíme na poctivou práci a funkčnost výrobku, aby zvládl každou tvoji výzvu. Právě díky tobě jsme schopni vymýšlet nové, lepší produkty a dávat lidem práci.

Přidej se k nám na sociálních sítích a sdílej s námi svoji cestu:



@woclub  
#woclub



WOclub  
fb.com/woclubcz

Naše první doporučení je, abyste celou montáž dělali minimálně ve **2 LIDECH**.

## PŘICHYSTEJ SI

PRO MONTÁŽ

- 1 KS ZÁSTRČNÝ KLÍČ INBUS Č. 8
- 1 KS OČKOPLOCHÝ KLÍČ Č. 17

PRO KOTVENÍ DO PODKLADU

- 1 KS OČKOPLOCHÝ KLÍČ Č. 17
- VRTAČKA S PŘÍKLEPEM A VRTÁKEM Č. 12
- VYSAVAČ NEBO FOUKACÍ PISTOLE
- PISTOLE NA CHEMICKOU KOTVU

## OBJEDNÁVKA OBSAHUJE\*

Č.	KS	NÁZEV
1	1	KONZOLE HRAZDY
2	4	BOČNICE WOCLUB
3	2	KONZOLE PODSTAVY
4	2	SLOUP 2340 mm
5	1	KONZOLE VZPĚRY 1100 mm
6	8	PODLOŽKA PRYŽOVÁ 146 x 32 mm
7	4	PODLOŽKA PRYŽOVÁ 186 x 42 mm

8	2	LOGO WOCLUB
9	2	PODLOŽKA PRYŽOVÁ 146 x 42 mm
10	32	PLOCHÁ PODLOŽKA A 10,5
11	4	INBUSOVÝ ŠROUB - M10 x 100 mm
12	12	INBUSOVÝ ŠROUB - M10 x 105 mm
13	16	ŠESTIHRANNÁ MATICE UZAVŘENÁ M10
14	4	PLASTOVÁ ZÁSLEPKA PODSTAVY PE ČERNÁ
15	2	PLASTOVÁ ZÁSLEPKA SLOUPU PE ČERNÁ

## MONTÁŽNÍ PLÁNEK PRODUKTU

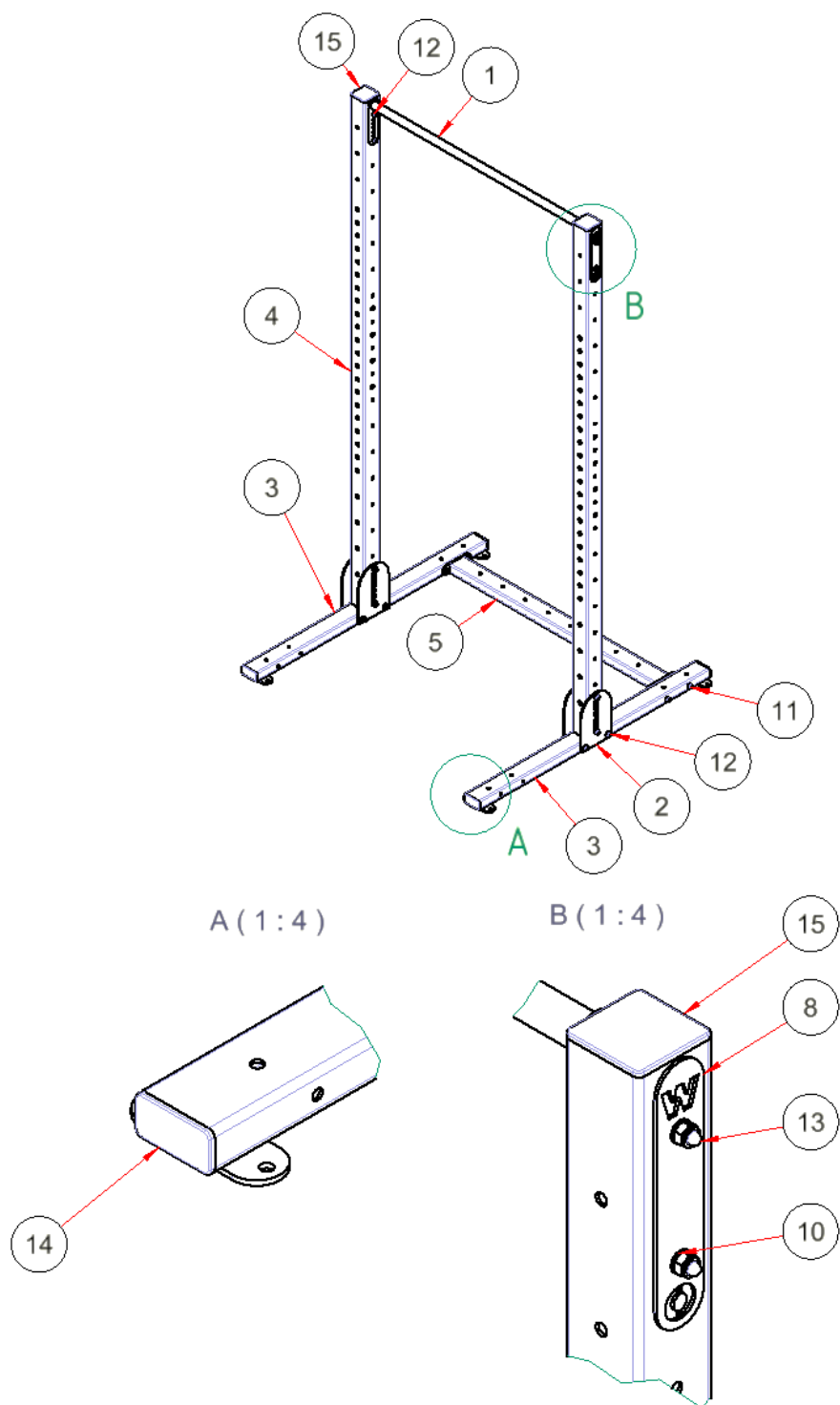

### MONTÁŽNÍ PLÁNEK

\*Pokud toto zásilka neobsahuje, obrať se na [info@woshop.cz](mailto:info@woshop.cz) nebo +420 776 433 055.  
Nezapomeň si přichystat číslo objednávky pro usnadnění komunikace.

## DOPORUČENÝ POSTUP MONTÁŽE

1. Vybal celou zásilku a zkontroluj, zda obsahuje všechny součástky viz tabulka.
2. Začni tak, že sešroubuješ dolní podstavu s rozpěrou (OBR. 1) pomocí 2 ks šroubu M10 x 100 mm, 4 ks podložek A10,5 a 2 ks matic M10 (OBR. 2).
3. Sešroubuješ k rozpěře druhou podstavu (OBR. 3) pomocí 2 ks šroubu M10 x 100 mm, 4 ks podložek A 10,5 a 2 ks matic M10. Zkontroluj, že jsi celou základnu řádně spojil a šrouby dotáhl.

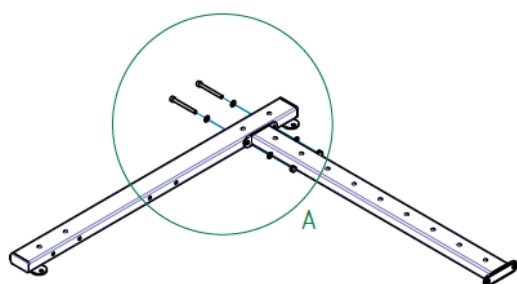

OBR. 1

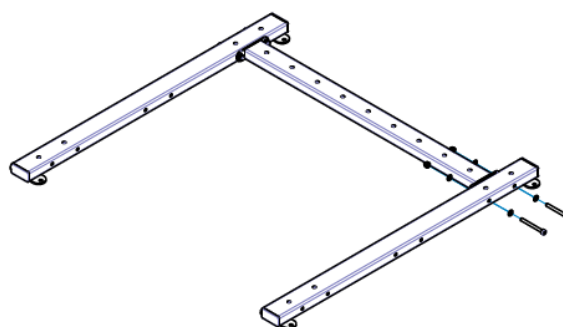

OBR. 3

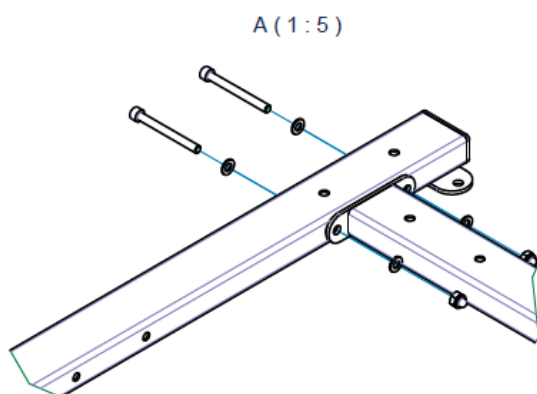

OBR. 2

4. K základně přišroubuj sloup pomocí 2 ks oválných podložek, které se spojují jak se sloupem, tak dolní podstavou (OBR. 4). Pro jejich řádné spojení použij 4 ks šroubů M10 x 105 mm, 8 ks podložek A10,5 a 4 ks matic M10 (OBR. 5).

**POZOR!** Pro bezpečnost montáže je nutné, aby jedna osoba stále držela sloup ve svislé poloze.

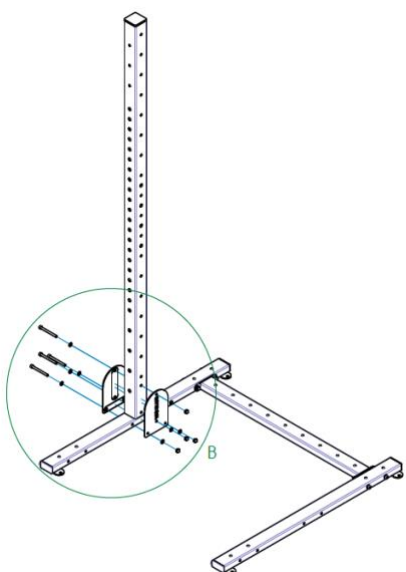

OBR. 4

B (1:7)

5. Přišroubuj hrazdu ke sloupu dle tvého požadavku na výšku (OBR. 6) pomocí 2 ks šroubů M10 x 105 mm, 4 ks podložek A10,5 a 2 ks matic M10 (OBR. 7). Z vnější strany nezapomeň vložit pod podložky a matice velkou podložku WO. Šrouby v této fázi nedotahuj.

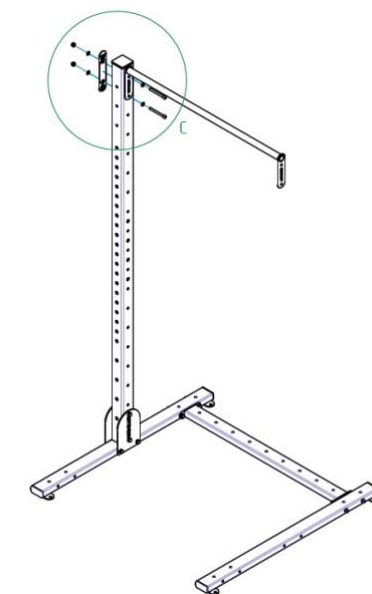

OBR. 6

C (1:5)

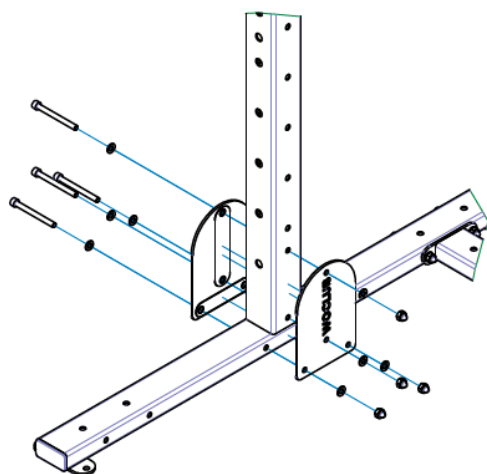

OBR. 5

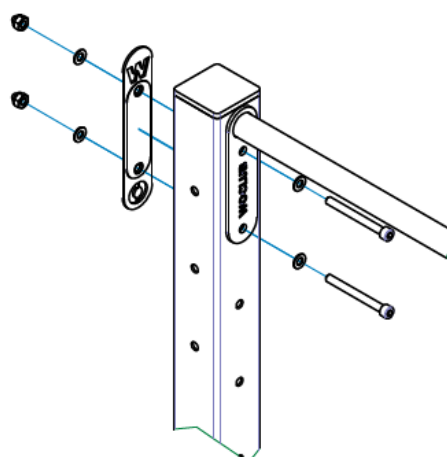

OBR. 7

- 6.** Zopakuj 4. krok pro ukotvení druhého sloupu a 5. krok pro upevnění hrazdy (OBR. 8).

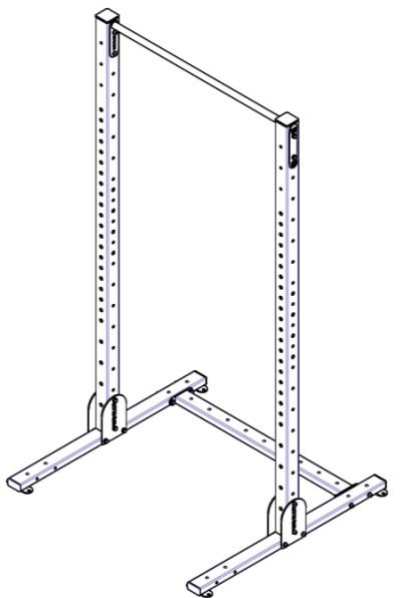

OBR. 8

- 7.** Dotáhni všechny šrouby a pro jistotu je ještě jednou zkontroluj. Pokud sis zakoupil doplňkové prvky, tak pokračuj dle jejich montážního plánu.

- 8.** V případě kotvení do podkladu ustav konstrukci do vodováhy, poznač si díry a vyvrtej je vrtákem č. 12 do hloubky 100 mm a vyčisti je vysavačem nebo foukací pistolí.

- 9.** Do děr aplikuj chemickou kotvu a ihned vlož závitnici M10 včetně podložky A10 a našroubované matice M10 (OBR. 9). Po zatuhnutí chemické kotvy dotáhni matici klíčem č. 17.

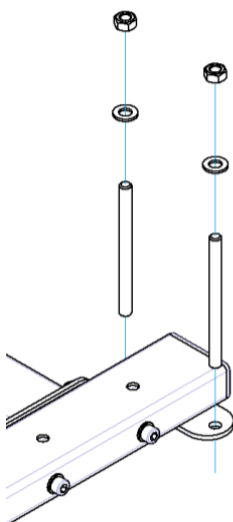

OBR. 9

**POKUD JSI DOŠEL AŽ ZDE – DOBRÁ PRÁCE!  
UŽIJ SI SVŮJ NOVÝ WORKOUT NAPLNO.**