

**your  
workout  
brand**

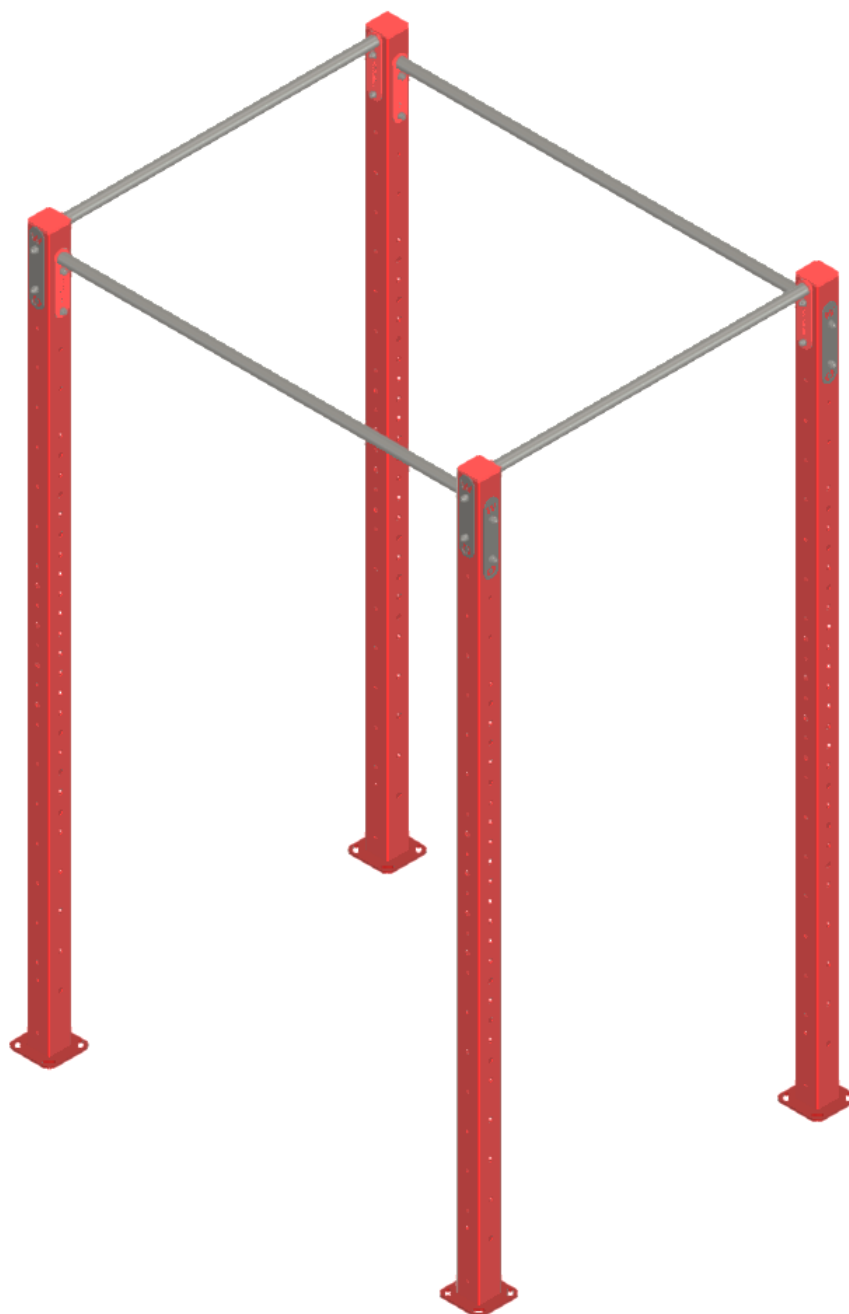

# **POWER RIG XS**

**NÁVOD NA MONTÁŽ**

**v1.2.2.**

## AHOJ!

Právě se ti do ruky dostal tvůj nový workout a my bychom ti chtěli poděkovat, že jsi nás zvolil/a jako tvého parťáka pro trénink!

Jsme česká značka WOclub, která tyto produkty sama navrhuje a vyrábí. Sázíme na poctivou práci a funkčnost výrobku, aby zvládl každou tvoji výzvu. Právě díky tobě jsme schopni vymýšlet nové, lepší produkty a dávat lidem práci.

Přidej se k nám na sociálních sítích a sdílej s námi svoji cestu:



@woclub  
#woclub



WOclub  
fb.com/woclubcz

Naše první doporučení je, abyste celou montáž dělali aspoň ve **2 LIDECH**.

## PŘICHYSTEJ SI

PRO MONTÁŽ

1 KS ZÁSTRČNÝ KLÍČ INBUS Č. 8

1 KS OČKOPLOCHÝ KLÍČ Č. 17

TUŽKA

METR

ŽEBŘÍK

VODOVÁHA

PRO KOTVENÍ DO PODKLADU

1 KS OČKOPLOCHÝ KLÍČ Č. 19

VRTAČKA S PŘÍKLEPEM A VRTÁKEM Č. 14

VYSAVAČ NEBO FOUKACÍ PISTOLE

PISTOLE NA CHEMICKOU KOTVU

## OBJEDNÁVKA OBSAHUJE\*

Č.	KS	NÁZEV
1	4	SLOUP PERFOROVANÝ
2	2	HRAZDA 1100 mm
3	2	HRAZDA 1420 mm
4	8	LOGO WOCLUB
5	16	PODLOŽKA PRYŽOVÁ
6	16	ZÁVITOVÁ TYČ M12 mm
7	16	INBUSOVÝ ŠROUB - M10 x 105
8	16	ŠESTIHRANNÁ MATICE UZAVŘENÁ M10
9	32	PLOCHÁ PODLOŽKA A 10,5
10	16	PLOCHÁ PODLOŽKA A 13
11	16	ŠESTIHRANNÁ MATICE UZAVŘENÁ M12

## MONTÁŽNÍ PLÁNEK PRODUKTU

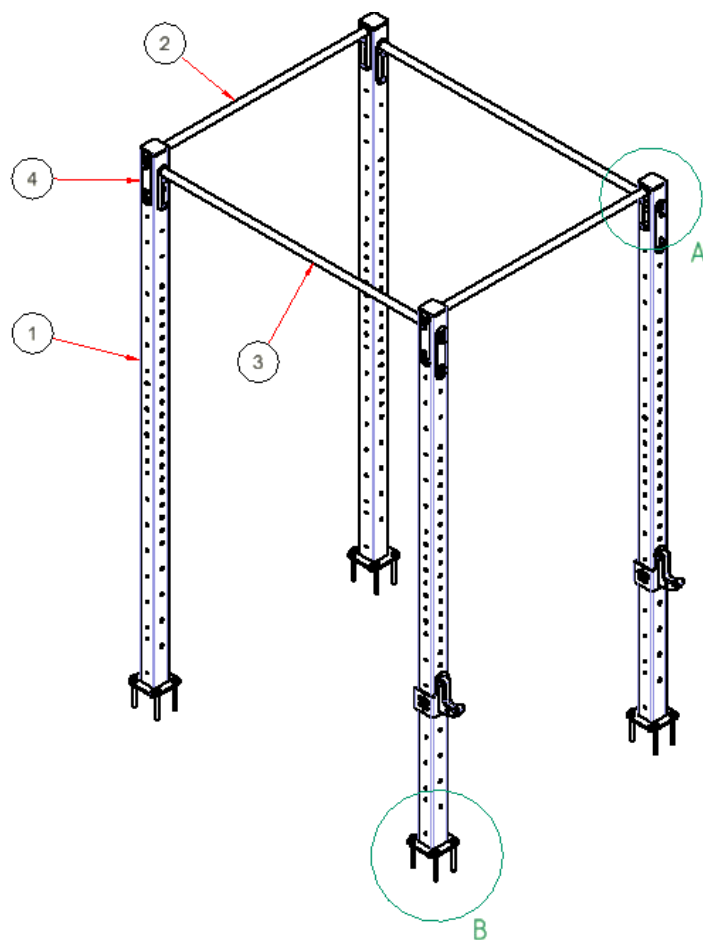

A (1:5)

B (1:5)

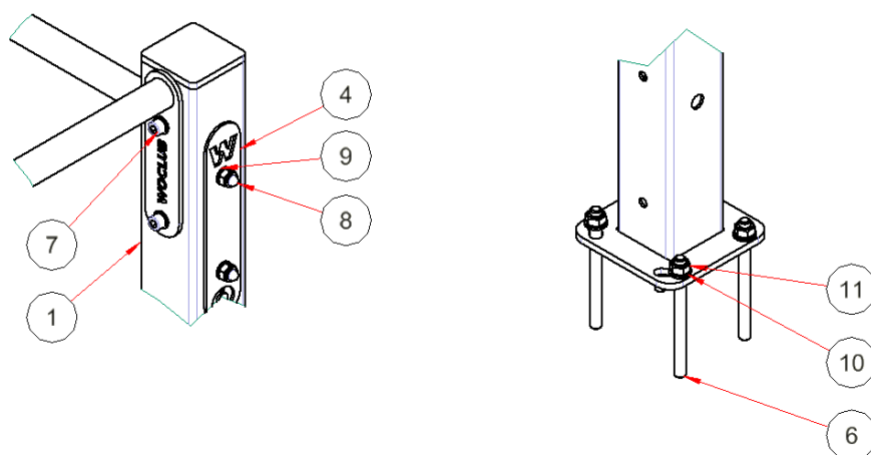

### MONTÁŽNÍ PLÁNEK

\*Pokud toto zásilka neobsahuje, obrať se na [info@woshop.cz](mailto:info@woshop.cz) nebo +420 776 433 055.  
Nezapomeň si přichystat číslo objednávky pro usnadnění komunikace.

## DOPORUČENÝ POSTUP MONTÁŽE

1. Vybal celou zásilku a zkontroluj, zda obsahuje všechny součástky viz tabulka.
2. Postav první sloup, který jedna osoba musí neustále držet.  
**POZOR!** Dbej na orientaci velkých děr, které musí být umístěny směrem ven, zde budeš cvičit s činkou.
3. Přišroubuj ke sloupu hrazdu 1420 mm s pryžovými nálepkami na obou koncích dle detailu pomocí 2 ks šroubů M10 x 105, 4 ks podložek DIN 125 A 10.5 a z vnější strany umístí 1 ks podložky WOCLUB, zajisti pomocí 2 ks matic M10. Matice řádně dotáhni. (OBR. 3)

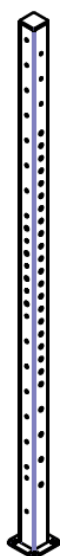

OBR. 1

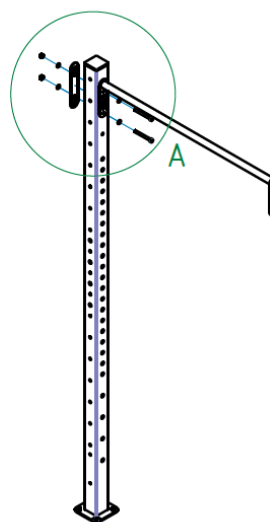

OBR. 2

A (1:5)

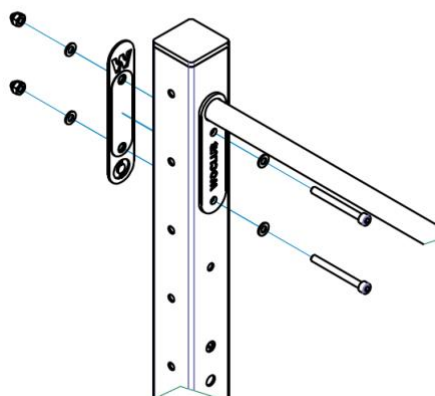

OBR. 3

**POZOR!** Pro bezpečnou a snadnou montáž vlož šrouby nejprve skrze hrazdu. Díky perforaci sloupů je možné nastavit si kdykoliv výšku hrazd dle tvých potřeb.

4. Stejným postupem přišroubuj i druhý sloup, dbej na orientaci perforace sloupů dle schématu. Je nutné, aby jedna osoba stále držela sloupy ve svislé poloze.

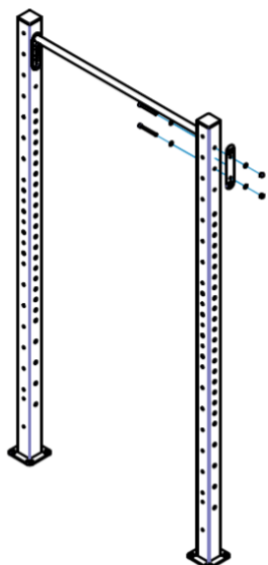

OBR. 4

5. Přišroubuj hrazdu 1100 mm do libovolné výšky.

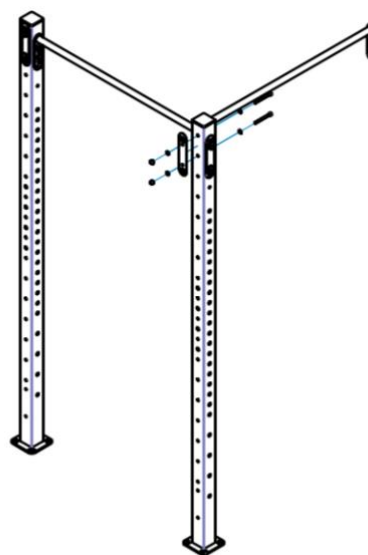

OBR. 5

6. Můžeš přišroubovat třetí sloup. Konstrukce je již stabilnější a nemusí se přidržovat.

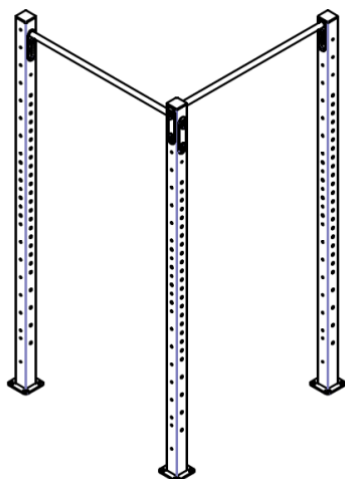

OBR. 6

7. Přišroubuj další hrazdy i sloup.

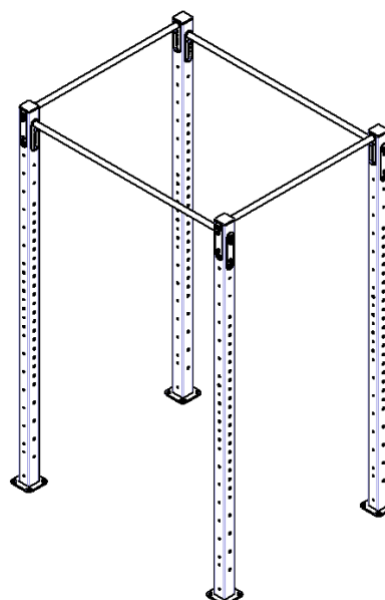

OBR. 7

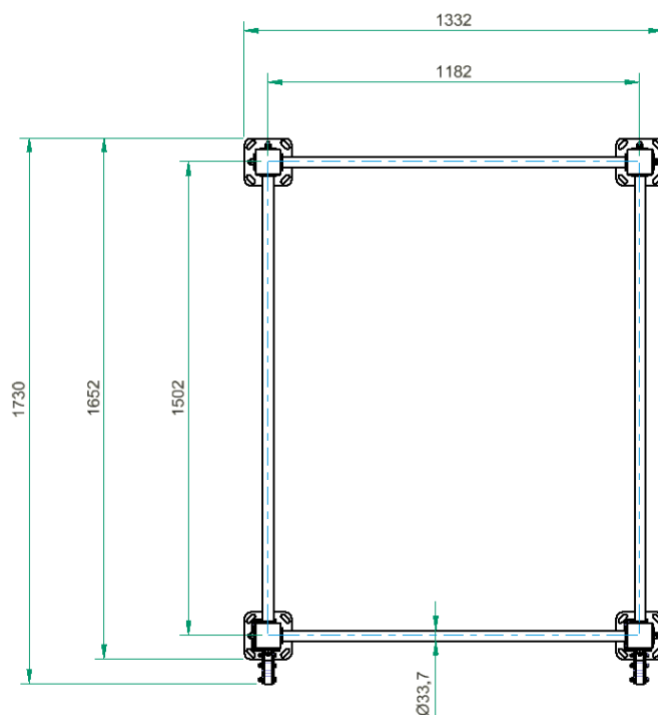

OBR. 8: PŮDORYS

8. Před kotvením musí konstrukce stát na rovině. Vyrovněj každý sloup pomocí vodováhy přiložené v obou směrech. Spodní vzdálenost čelních sloupů musí odpovídat půdorysu (OBR. 8).
9. Naznač si uprostřed fazolek vrtací body.

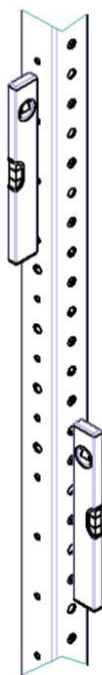

OBR. 9

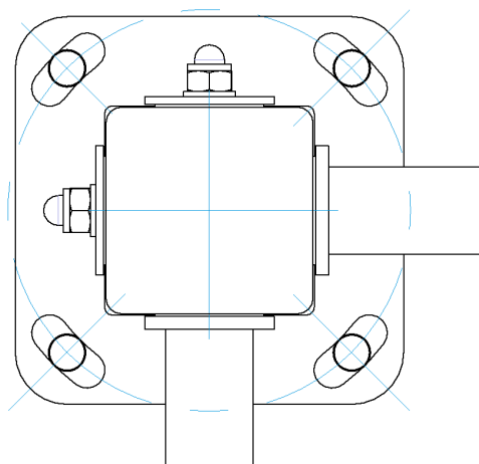

OBR. 10

- 10.** Nyní vyvrtej díry do podlahy hluboké alespoň 120 mm a vysaj prach vysavačem. Vyvrтанou díru stačí vyplnit chemickou kotvou pouze do 3/4 její hloubky, aby kotva nepřetékala ven po zasunutí závitnic.
- 11.** Závitnice M12 včetně podložky i matice vlož do vyvrтанé díry dle schématu. Pokud se ti kotva vytlačila z díry, setři ji hadříkem, nevznikne tak nevzhledný spoj. Po zatuhnutí chemické kotvy matice dotáhni.

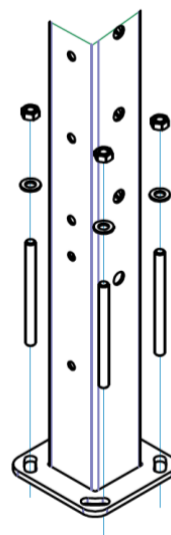

OBR. 11

**POKUD JSI DOŠEL AŽ ZDE – DOBRÁ PRÁCE!  
UŽIJ SI SVŮJ NOVÝ WORKOUT NAPLNO.**