

**your
workout
brand**

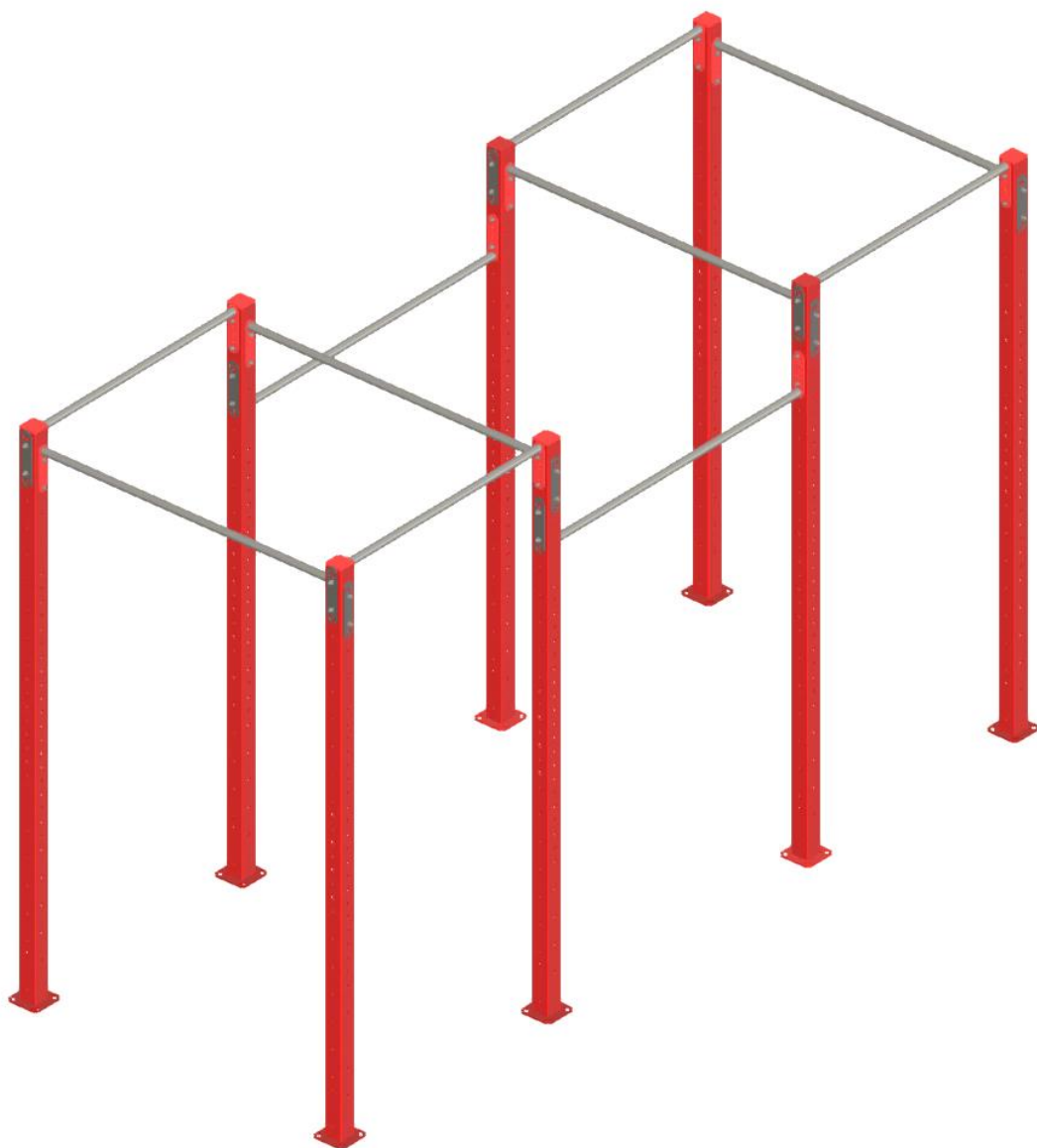

POWER RIG S

NÁVOD NA MONTÁŽ

v1.2.2.

AHOJ!

Právě se ti do ruky dostal tvůj nový workout a my bychom ti chtěli poděkovat, že jsi nás zvolil/a jako tvého parťáka pro trénink!

Jsme česká značka WOclub, která tyto produkty sama navrhuje a vyrábí. Sázíme na poctivou práci a funkčnost výrobku, aby zvládl každou tvoji výzvu. Právě díky tobě jsme schopni vymýšlet nové, lepší produkty a dávat lidem práci.

Přidej se k nám na sociálních sítích a sdílej s námi svoji cestu:



@woclub
#woclub



WOclub
fb.com/woclubcz

Naše první doporučení je, abyste celou montáž dělali aspoň ve **2 LIDECH**.

PŘICHYSTEJ SI

PRO MONTÁŽ

1 KS ZÁSTRČNÝ KLÍČ INBUS Č. 8

1 KS OČKOPLOCHÝ KLÍČ Č. 17

TUŽKA

METR

ŽEBŘÍK

VODOVÁHA

PRO KOTVENÍ DO PODKLADU

1 KS OČKOPLOCHÝ KLÍČ Č. 19

VRTAČKA S PŘÍKLEPEM A VRTÁKEM Č. 14

VYSAVAČ NEBO FOUKACÍ PISTOLE

PISTOLE NA CHEMICKOU KOTVU

OBJEDNÁVKA OBSAHUJE*

Č.	KS	NÁZEV
1	8	SLOUP PERFOROVANÝ
2	4	HRAZDA 1100 mm
3	4	HRAZDA 1420 mm
4	2	HRAZDA 1400 mm
5	20	LOGO WOCLUB
6	40	PODLOŽKA PRYŽOVÁ
7	32	ZÁVITOVÁ TYČ M12 mm
8	40	INBUSOVÝ ŠROUB - M10 x 105 mm
9	80	PLOCHÁ PODLOŽKA A 10,5
10	40	ŠESTIHRANNÁ MATICE UZAVŘENÁ M10
11	32	PLOCHÁ PODLOŽKA A 13
12	32	ŠESTIHRANNÁ MATICE UZAVŘENÁ M12

MONTÁŽNÍ PLÁNEK PRODUKTU

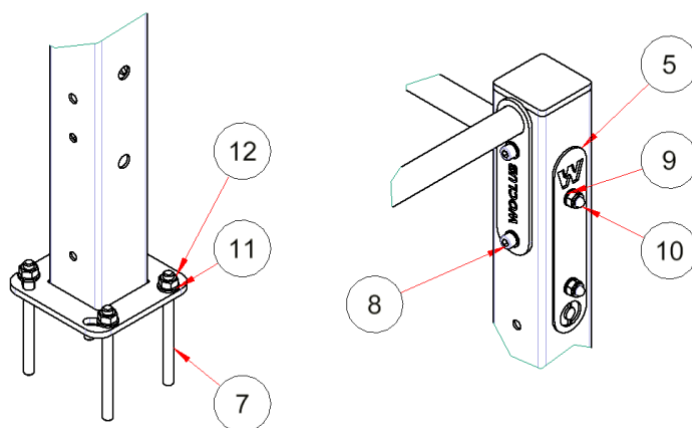
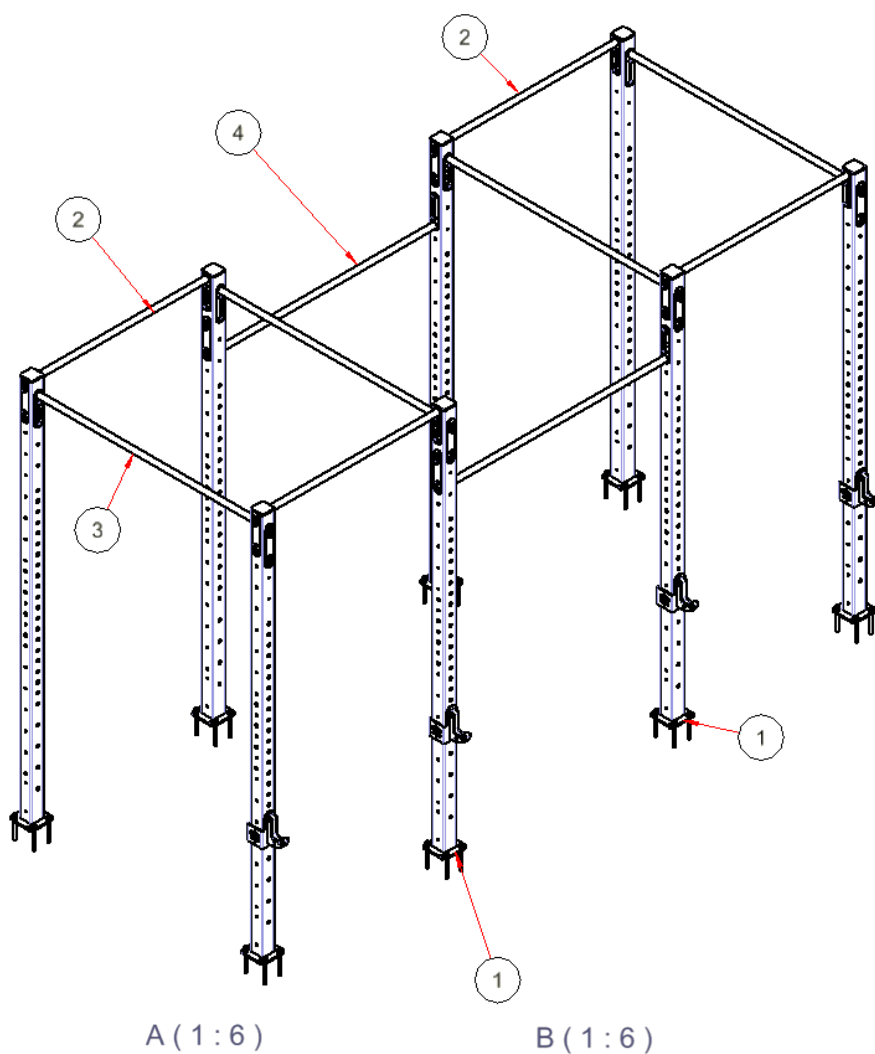

MONTÁŽNÍ PLÁNEK

*Pokud toto zásilka neobsahuje, obrať se na info@woshop.cz nebo +420 776 433 055. Nezapomeň si přichystat číslo objednávky pro usnadnění komunikace.

DOPORUČENÝ POSTUP MONTÁŽE

1. Vybal celou zásilku a zkontroluj, zda obsahuje všechny součástky viz tabulka.
2. Postav první sloup, který jedna osoba musí neustále držet.
POZOR! Dbej na orientaci velkých děr, které musí být umístěny směrem ven, zde budeš cvičit s činkou.
3. Přišroubuj ke sloupu hrazdu 1420 mm s pryžovými nálepkami na obou koncích dle detailu pomocí 2 ks šroubů M10 x 105, 4 ks podložek DIN 125 A 10.5 a z vnější strany umístí 1 ks podložky WOCLUB, zajisti pomocí 2 ks matic M10. Matice řádně dotáhni. (OBR. 3)

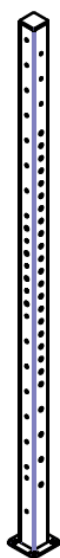

OBR. 1

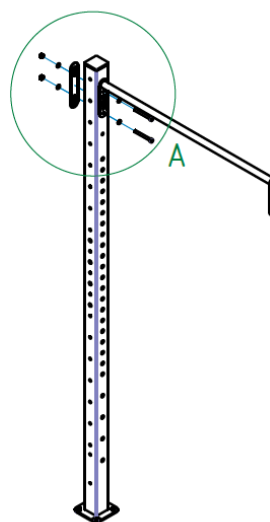

OBR. 2

A (1:5)

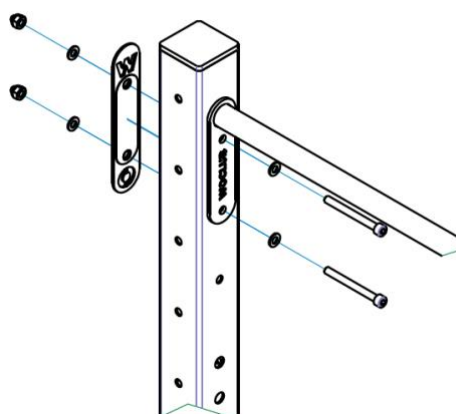

OBR. 3

POZOR! Pro bezpečnou a snadnou montáž vlož šrouby nejprve skrze hrazdu. Díky perforaci sloupů je možné nastavit si kdykoliv výšku hrazd dle tvých potřeb.

4. Stejným postupem přišroubuj i druhý sloup, dbej na orientaci perforace sloupů dle schématu. Je nutné, aby jedna osoba stále držela sloupy ve svislé poloze.

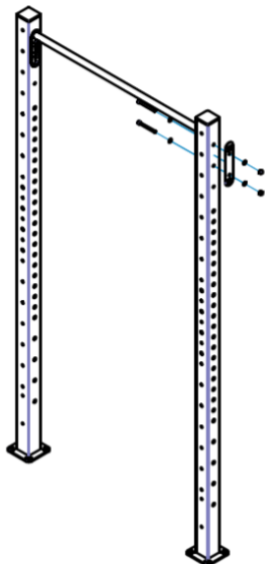

OBR. 4

5. Přišroubuj hrazdu 1100 mm do libovolné výšky.

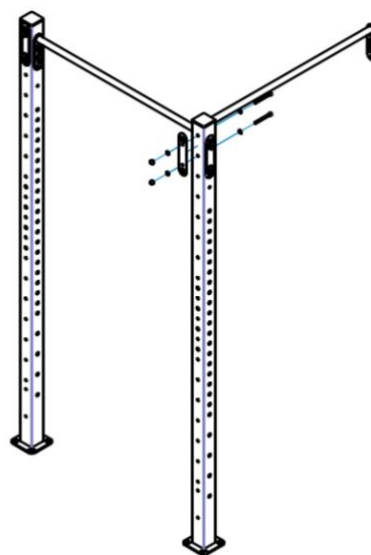

OBR. 5

6. Můžeš přišroubovat třetí sloup. Konstrukce je již stabilnější a nemusí se přidržovat.

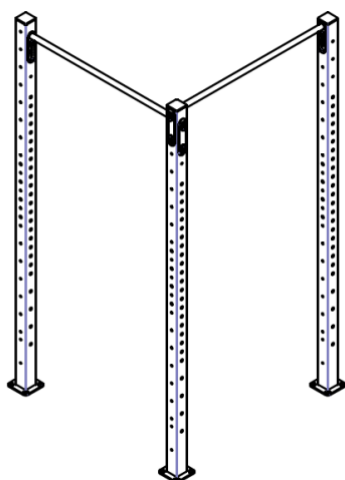

OBR. 6

7. Přišroubuj další hrazdy i sloupy.

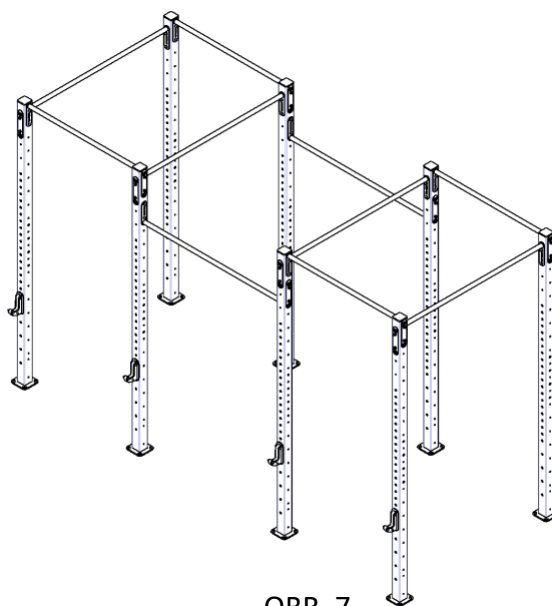

OBR. 7

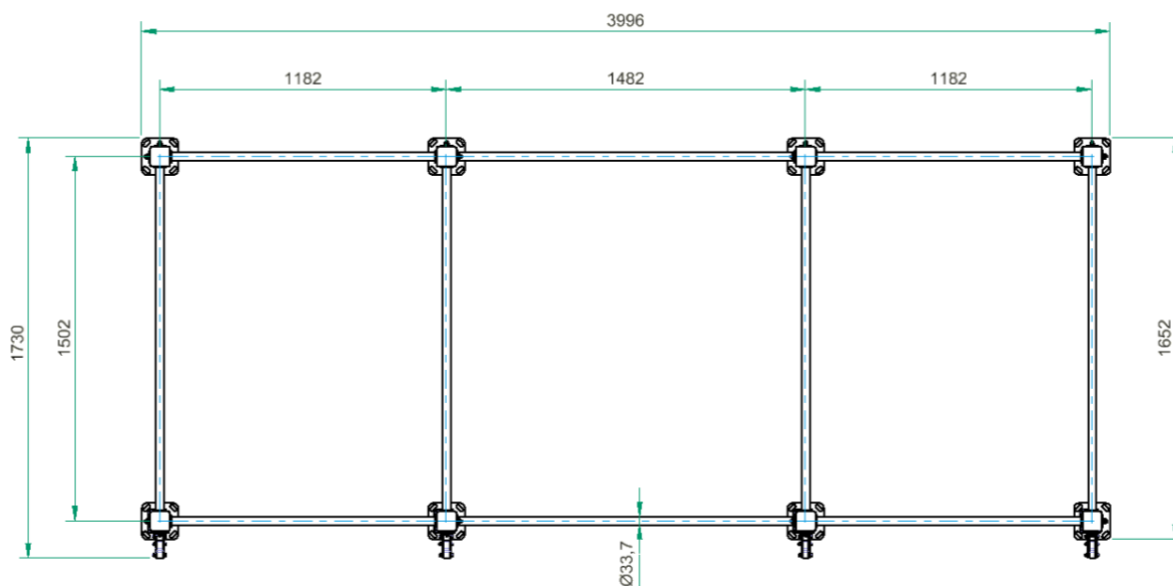

OBR. 8: PŮDORYS

8. Před kotvením musí konstrukce stát na rovině. Vyrovněj každý sloup pomocí vodováhy přiložené v obou směrech. Spodní vzdálenost čelních sloupů musí odpovídat půdorysu (OBR. 8).
9. Naznač si uprostřed fazolek vrtací body.

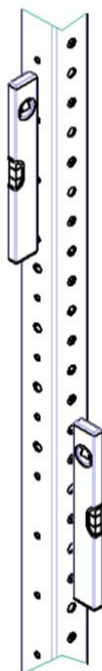

OBR. 9

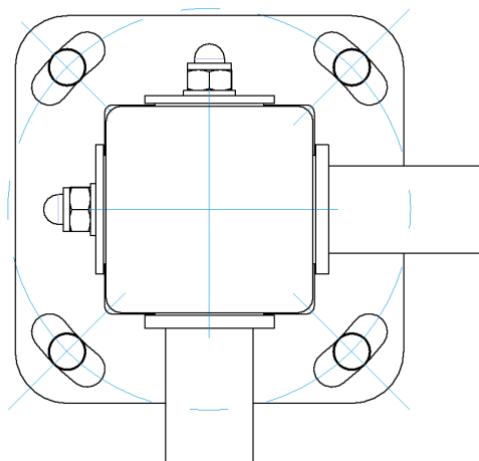

OBR. 10

- 10.** Nyní vyvrtejte díry do podlahy hluboké alespoň 120 mm a vysajte prach vysavačem. Vyvrтанou díru stačí vyplnit chemickou kotvou pouze do 3/4 její hloubky, aby kotva nepřetékala ven po zasunutí závitnic.
- 11.** Závitnice M12 včetně podložky i matice vložte do vyvrтанé díry dle schématu. Pokud se ti kotva vytlačila z díry, setřete ji hadříkem, nevznikne tak nevzhledný spoj. Po zatuhnutí chemické kotvy matice dotáhněte.

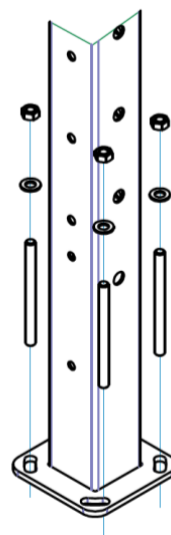

OBR. 11

**POKUD JSI DOŠEL AŽ ZDE – DOBRÁ PRÁCE!
UŽIJ SI SVŮJ NOVÝ WORKOUT NAPLNO.**