

**your
workout
brand**

W O club®

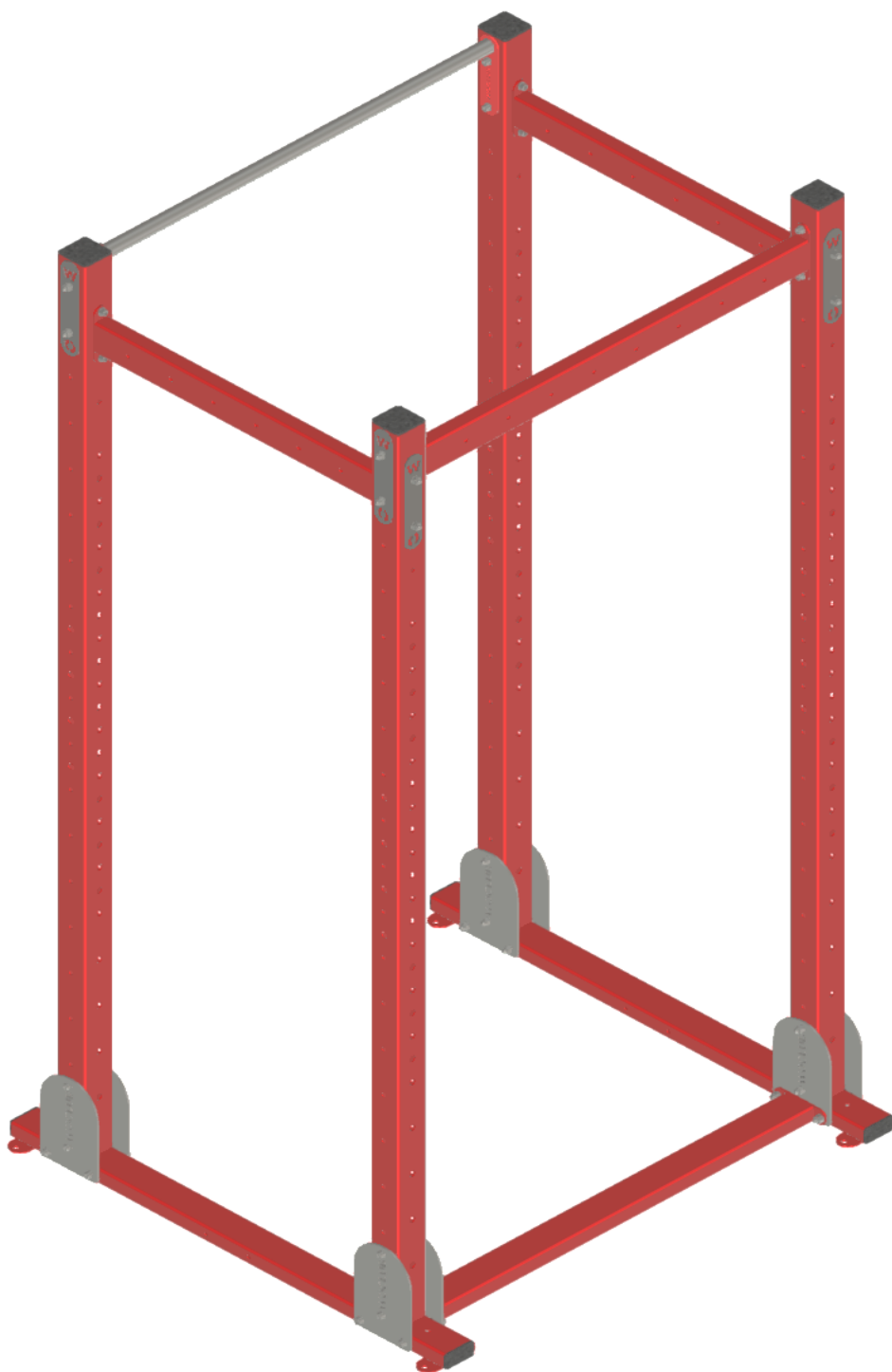

POWER RACK

NÁVOD NA MONTÁŽ

v1.2.2

AHOJ!

Právě se ti do ruky dostal tvůj nový workout a my bychom ti chtěli poděkovat, že jsi nás zvolil/a jako tvého parťáka pro trénink!

Jsme česká značka WOclub, která tyto produkty sama navrhuje a vyrábí. Sázíme na poctivou práci a funkčnost výrobku, aby zvládl každou tvoji výzvu. Právě díky tobě jsme schopni vymýšlet nové, lepší produkty a dávat lidem práci.

Přidej se k nám na sociálních sítích a sdílej s námi svoji cestu:



@woclub
#woclub



WOclub
fb.com/woclubcz

Naše první doporučení je, abyste celou montáž dělali aspoň ve **2 LIDECH**.

PŘICHYSTEJ SI

PRO MONTÁŽ

1 KS ZÁSTRČNÝ KLÍČ INBUS Č. 8

1 KS OČKOPLOCHÝ KLÍČ Č. 17

PRO KOTVENÍ DO PODKLADU

1 KS OČKOPLOCHÝ KLÍČ Č. 17

VRTAČKA S PŘÍKLEPEM A VRTÁKEM Č. 12

VYSAVAČ NEBO FOUKACÍ PISTOLE

PISTOLE NA CHEMICKOU KOTVU

OBJEDNÁVKA OBSAHUJE*

Č.	KS	NÁZEV
1	2	KONZOLE PODSTAVY
2	1	KONZOLE HRAZDY
3	1	KONZOLE ROZPĚRY
4	2	KONZOLE VZPĚRY 800 mm
5	1	KONZOLE VZPĚRY 1100 mm
6	8	LOGO WOCLUB
7	8	BOČNICE WOCLUB
8	4	SLOUP 2340 mm

9	10	PODLOŽKA PRYŽOVÁ 146 x 42 mm
10	16	PODLOŽKA PRYŽOVÁ 146 x 32 mm
11	8	PODLOŽKA PRYŽOVÁ 186 x 42 mm
12	64	PLOCHÁ PODLOŽKA A 10,5
13	32	ŠESTIHRANNÁ MATICE UZAVŘENÁ M10
14	28	INBUSOVÝ ŠROUB - M10 x 105 mm
15	4	INBUSOVÝ ŠROUB - M10 x 110 mm
16	4	PLASTOVÁ ZÁSLEPKA SLOUPU PE ČERNÁ
17	4	PLASTOVÁ ZÁSLEPKA PODSTAVY PE ČERNÁ

MONTÁŽNÍ PLÁNEK PRODUKTU

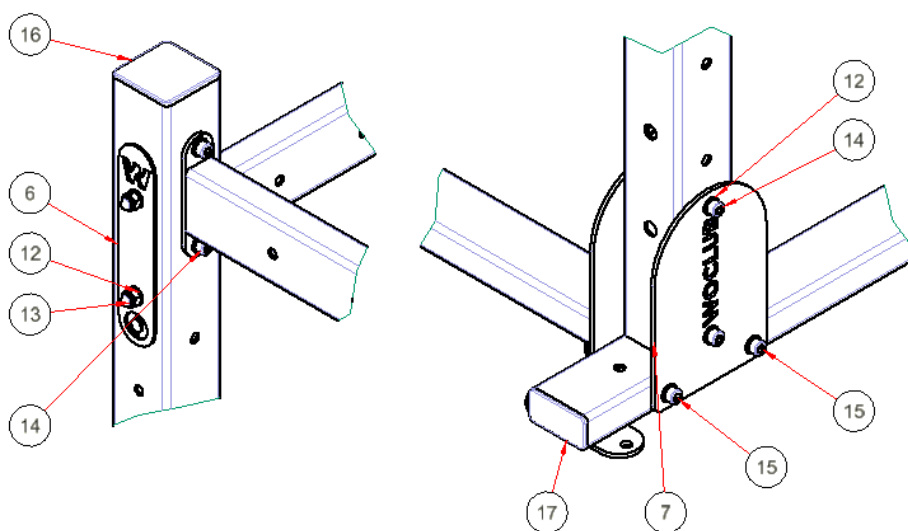
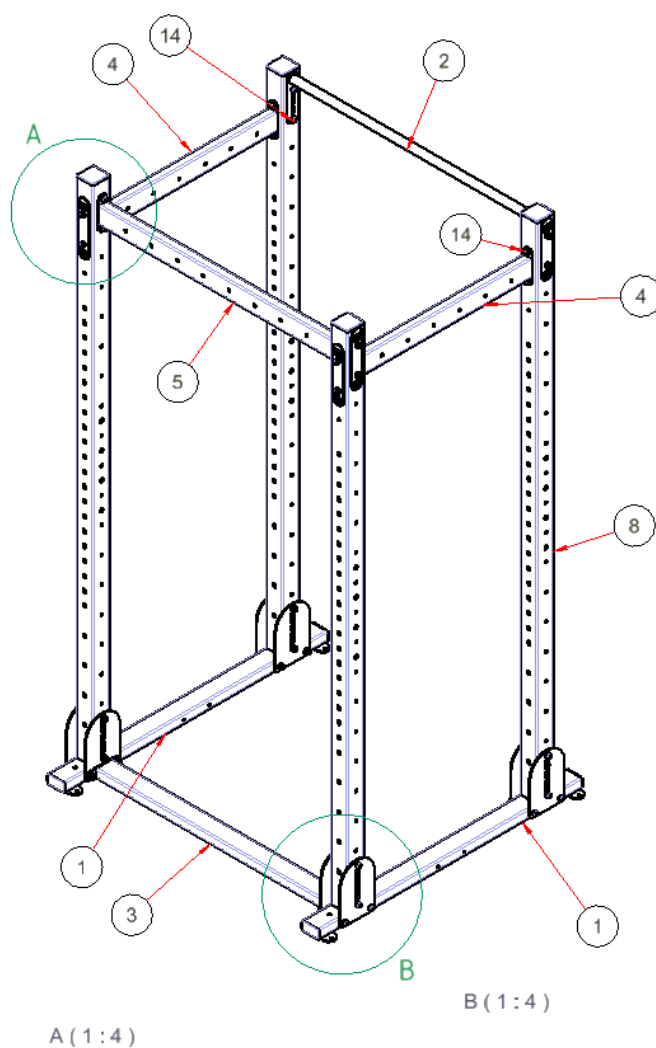

MONTÁŽNÍ PLÁNEK

*Pokud toto zásilka neobsahuje, obrať se na info@woshop.cz nebo +420 776 433 055. Nezapomeň si přichystat číslo objednávky pro usnadnění komunikace.

DOPORUČENÝ POSTUP MONTÁŽE

1. Vybal celou zásilku a zkontroluj, zda obsahuje všechny součástky viz tabulka.
2. Začni tak, že sešroubuješ dolní podstavu s rozpěrou (OBR. 1) pomocí 2 ks šroubu M10 x 110 mm, 2 ks podkovu WOCLUB, 4 ks podložek A10,5 a 2 ks matic M10 (OBR. 2).
3. Sešroubuješ k rozpěře druhou podstavu (OBR. 3) pomocí 2 ks šroubu M10 x 110 mm, 2 ks podkovu WOCLUB, 4 ks podložek A 10,5 a 2 ks matic M10. Šrouby v této fázi nedotahuj.

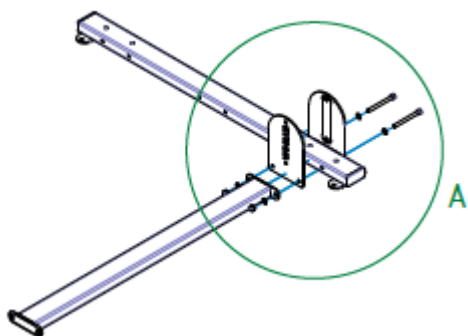

OBR. 1

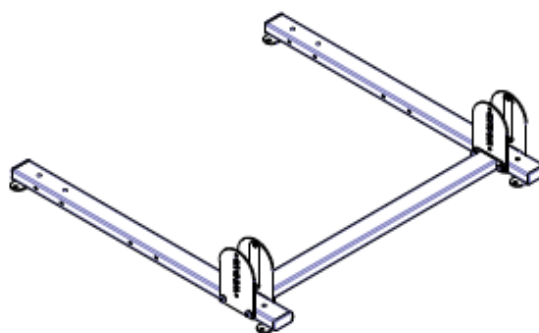

OBR. 3

A (1:5)

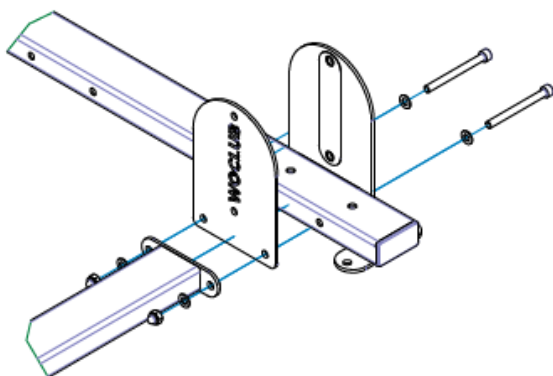

OBR. 2

4. K základně přišroubuj sloupy (OBR. 4) pomocí 4 ks šroubů M10 x 105 mm, 8 ks podložek A10,5 a 4 ks matic M10 (OBR. 5). Šrouby v této fázi nedotahuj.

POZOR! Pro bezpečnost montáže je nutné, aby jedna osoba stále držela sloup ve svislé poloze.

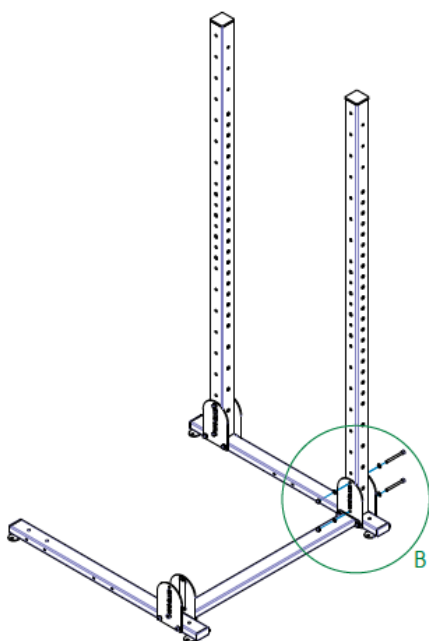

OBR. 4

B (1:5)

5. Přišroubuj rozpěru 800 mm mezi sloupy dle tvého požadavku na výšku (OBR. 6) pomocí 4 ks šroubů M10 x 105 mm, 8 ks podložek A10,5 a 4 ks matic M10 (OBR. 7). Z vnější strany nezapomeň vložit pod podložky a matice velkou kovovou podložku WO. Šrouby v této fázi nedotahuj.

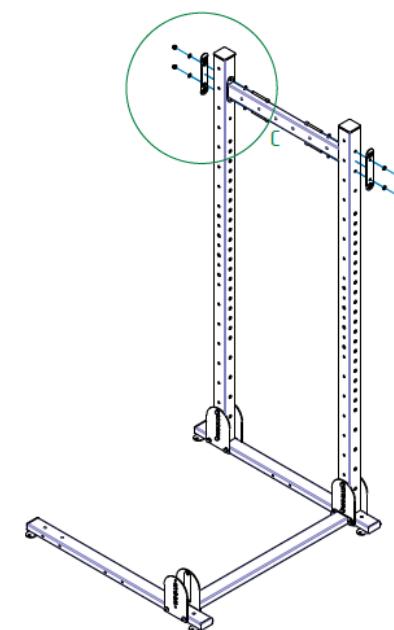

OBR. 6

C (1:5)

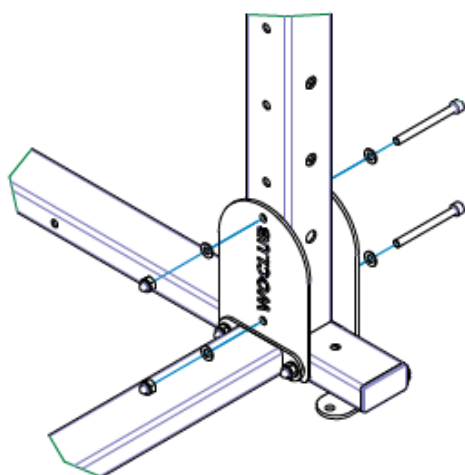

OBR. 5

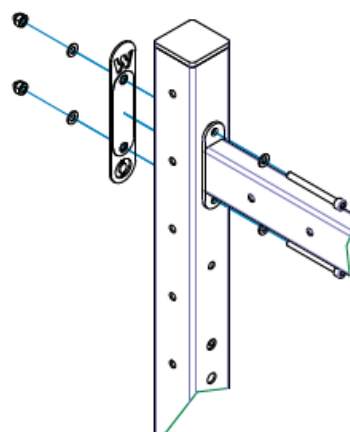

OBR. 7

6. Zopakuj 5. krok pro ukotvení hrazdy 1100 mm i rozpěry 1100 mm (OBR. 8) pomocí šroubů (OBR. 9).

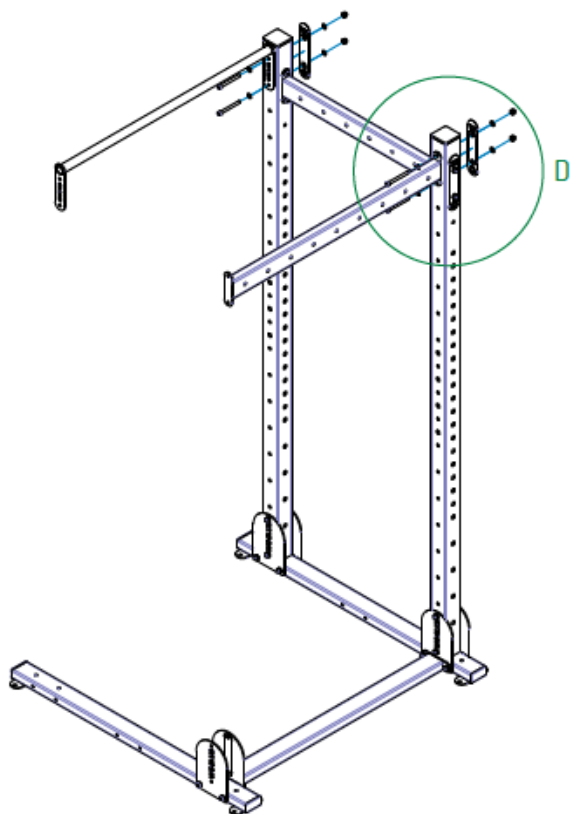

OBR. 8

7. Zopakuj 5. krok pro ukotvení rozpěry 800 mm (OBR. 10).

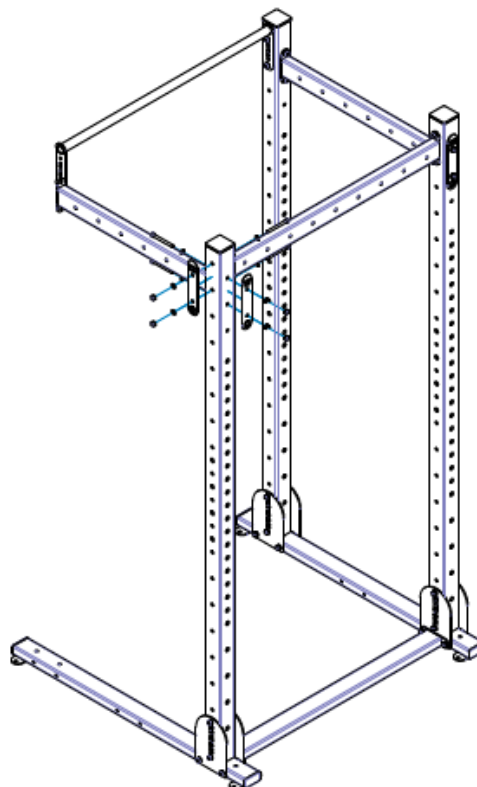

OBR. 10

D (1:5)

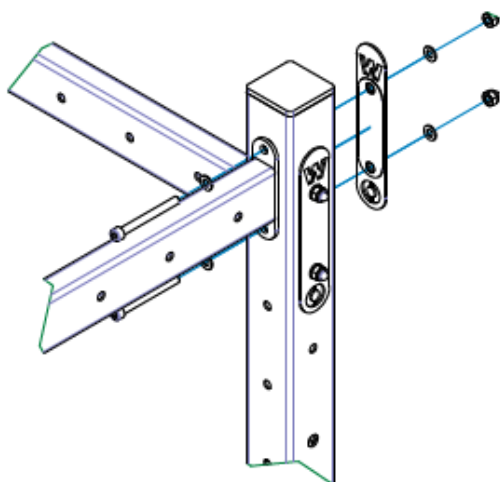

OBR. 9

8. K základně přišroubuj čtvrtý sloup dle 4. kroku. Dotáhni všechny šrouby a pro jistotu je ještě jednou zkontroluj. Pokud sis zakoupil doplňkové prvky, tak pokračuj dle jejich montážního plánu.

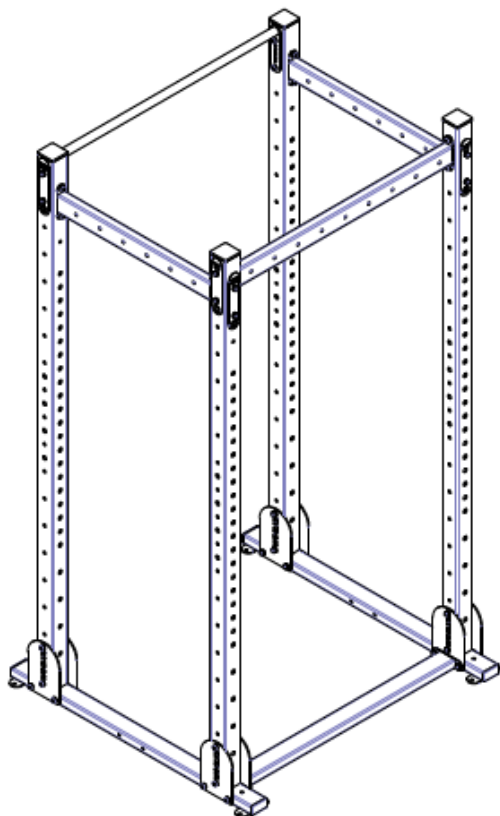

OBR. 11

9. V případě kotvení do podlahy ustav konstrukci do vodováhy, poznač si díry a vyvrtej je vrtákem č. 12 do hloubky 100 mm a vyčisti je vysavačem nebo foukací pistolí.

10. Do děr aplikuj chemickou kotvu a ihned vlož závitnici M10 včetně podložky A10 a našroubované matice M10 (OBR. 12). Po zatuhnutí chemické kotvy dotáhni matici klíčem č. 17.

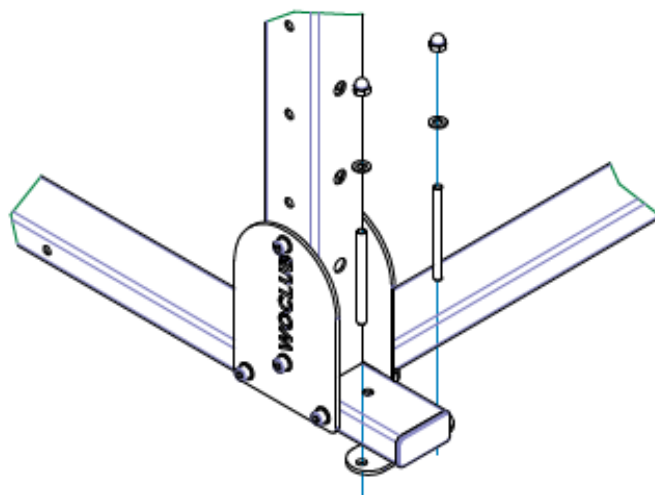

OBR. 12

**POKUD JSI DOŠEL AŽ ZDE – DOBRÁ PRÁCE!
UŽIJ SI SVŮJ NOVÝ WORKOUT NAPLNO.**