

**your
workout
brand**



PLATE HOLDER HORIZONTAL

NÁVOD NA MONTÁŽ

v1.2.3

AHOJ!

Právě se ti do ruky dostal tvůj nový workout a my bychom ti chtěli poděkovat, že jsi nás zvolil/a jako tvého parťáka pro trénink!

Jsme česká značka WOclub, která tyto produkty sama navrhuje a vyrábí. Sázíme na poctivou práci a funkčnost výrobku, aby zvládl každou tvoji výzvu. Právě díky tobě jsme schopni vymýšlet nové, lepší produkty a dávat lidem práci.

Přidej se k nám na sociálních sítích a sdílej s námi svoji cestu:



@woclub
#woclub



WOclub
fb.com/woclubcz

Montáž zvládne 1 osoba.

PŘICHYSTEJ SI

PRO MONTÁŽ

1 KS ZÁSTRČNÝ KLÍČ IMBUS Č. 8

1 KS OČKOPLOCHÝ KLÍČ Č. 17

OBJEDNÁVKA OBSAHUJE*

Č.	KS	NÁZEV
1	2	PLATE HOLDER
2	2	PODLOŽKA PRYŽOVÁ
3	4	INBUSOVÝ ŠROUB - M10 x 105
4	8	PLOCHÁ PODLOŽKA A 10,5
5	4	ŠESTIHRANNÁ MATICE UZAVŘENÁ M10
6	2	LOGO WOCLUB

MONTÁŽNÍ PLÁNEK PRODUKTU

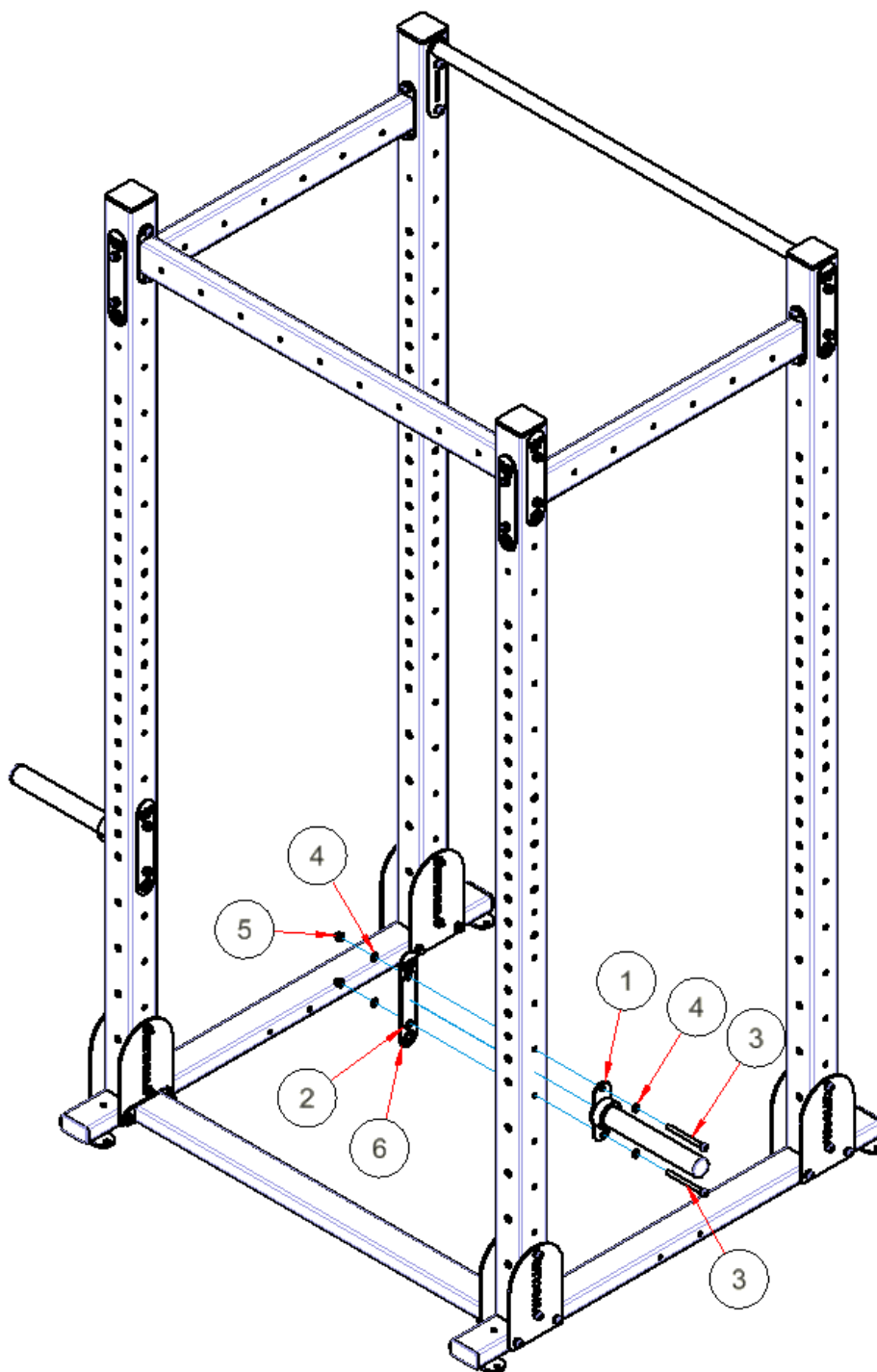

MONTÁŽNÍ PLÁNEK

*Pokud toto zásilka neobsahuje, obrať se na info@woshop.cz nebo +420 776 433 055.
Nezapomeň si přichystat číslo objednávky pro usnadnění komunikace.

DOPORUČENÝ POSTUP MONTÁŽE

1. Vybal celou zásilku a zkontroluj, zda obsahuje všechny součástky viz tabulka.
2. Při montáži trnu na sloup použij 2ks šroubů M10 x 105 mm, 4ks podložek A 10,5 a 2ks matic M10 (OBR. 1). Z vnitřní strany POWER RACKU vlož pod podložky a matice velkou podložku WO. Namontuj i druhý trn a překontroluj dotažení všech šroubů (OBR. 1). Trny a díry mají jednotnou rozteč 120 mm, lze je libovolně nastavovat.

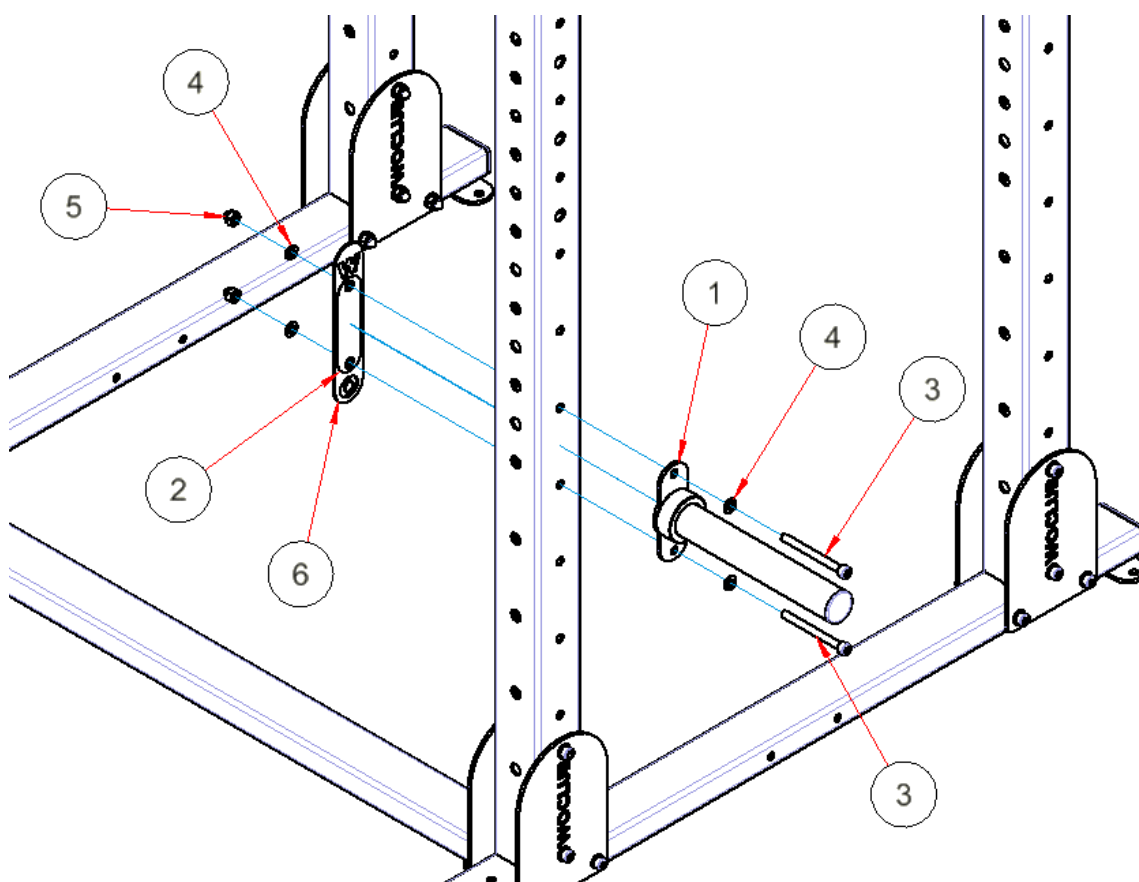

OBR. 1

**POKUD JSI DOŠEL AŽ ZDE – DOBRÁ PRÁCE!
UŽIJ SI SVŮJ NOVÝ WORKOUT NAPLNO.**