

**your
workout
brand**

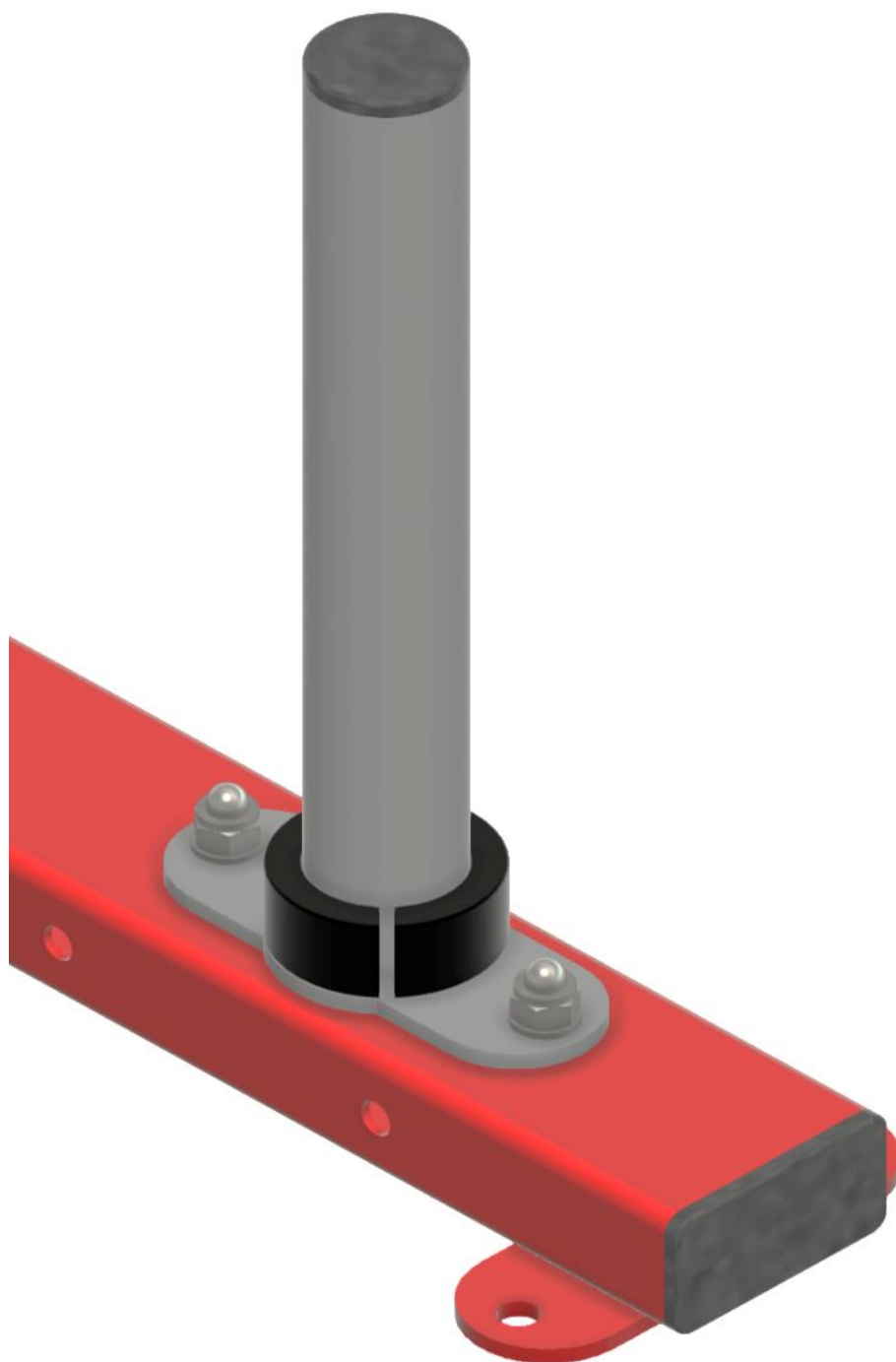

PLATE HOLDER VERTICAL

NÁVOD NA MONTÁŽ

v1.2.2

AHOJ!

Právě se ti do ruky dostal tvůj nový workout a my bychom ti chtěli poděkovat, že jsi nás zvolil/a jako tvého parťáka pro trénink!

Jsme česká značka WOclub, která tyto produkty sama navrhuje a vyrábí. Sázíme na poctivou práci a funkčnost výrobku, aby zvládl každou tvoji výzvu. Právě díky tobě jsme schopni vymýšlet nové, lepší produkty a dávat lidem práci.

Přidej se k nám na sociálních sítích a sdílej s námi svoji cestu:



@woclub
#woclub



WOclub
fb.com/woclubcz

Montáž doporučujeme provádět minimálně ve **2 LIDECH**.

PŘICHYSTEJ SI

PRO MONTÁŽ

1 KS ZÁSTRČNÝ KLÍČ IMBUS Č. 8

1 KS OČKOPLOCHÝ KLÍČ Č. 17

OBJEDNÁVKA OBSAHUJE*

Poz.	KS	Název
1	2	PLATE HOLDER
2	4	PLOCHÁ PODLOŽKA A 10,5
3	4	ŠESTIHRANNÁ MATICE UZAVŘENÁ M10
4	4	VRATOVÝ ŠROUB - M10 x 55

TABULKA

MONTÁŽNÍ PLÁNEK PRODUKTU

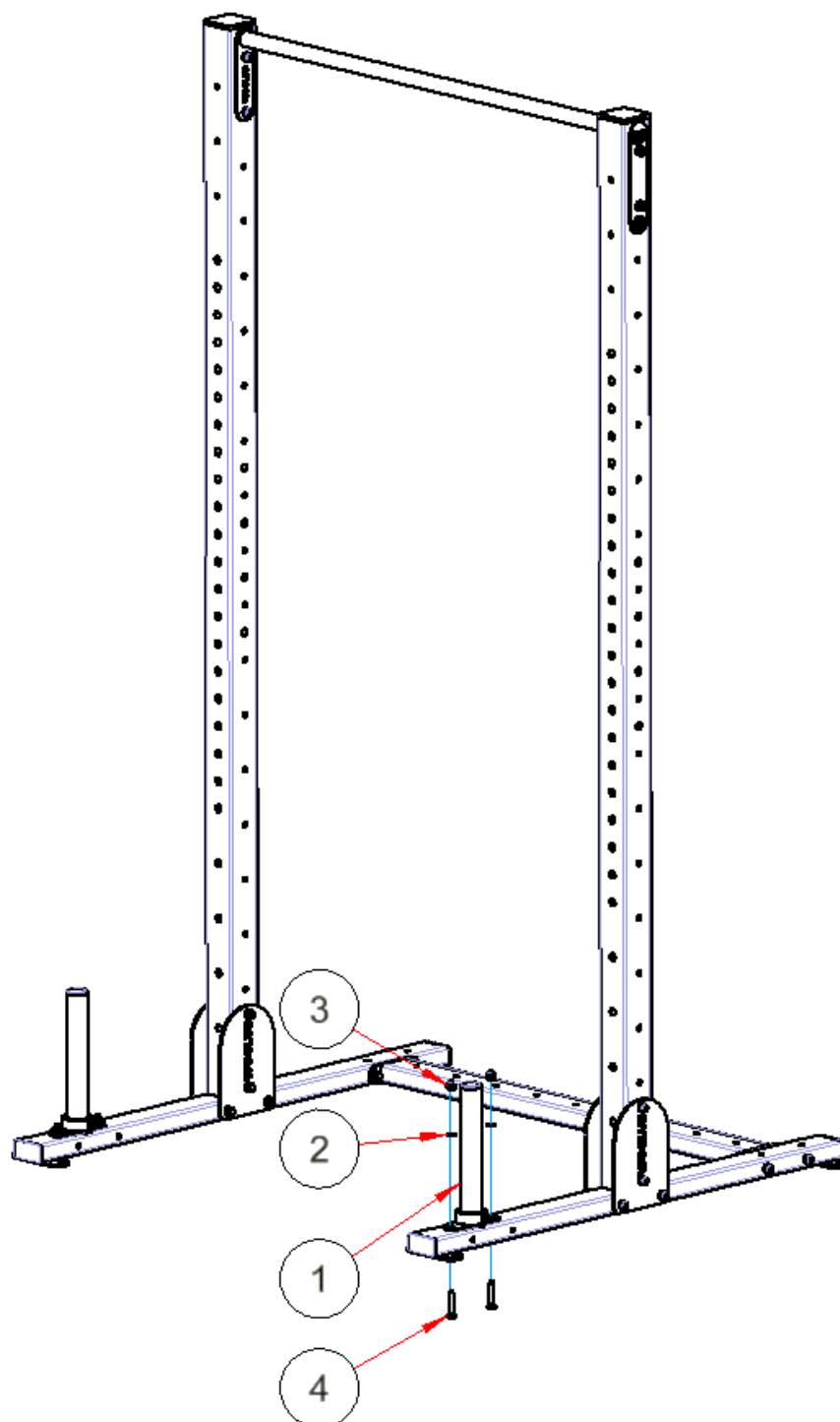

MONTÁŽNÍ PLÁNEK

*Pokud toto zásilka neobsahuje, obrať se na info@woshop.cz nebo +420 776 433 055.
Nezapomeň si přichystat číslo objednávky pro usnadnění komunikace.

DOPORUČENÝ POSTUP MONTÁŽE

1. Vybal celou zásilku a zkontroluj, zda obsahuje všechny součástky viz tabulka.
2. Při sestavování trnu na kotouče pro POWER STAND je nutné naklonit konstrukci tak, aby byla jedna podstava nad zemí. **POZOR!** Doporučujeme si podložit podstavy POWER STAND dřevěným hranolem, nebo je instalovat před jeho složením.
3. Zespoda podstavy prostrč 2 ks šroubů s půlkulatou hlavou M10x55 mm a přimontuj trn pomocí 2 ks podložek A 10,5 a 2 ks matic M10. (OBR. 1) Nainstaluj i druhý trn a ustav konstrukci zpět na podklad.

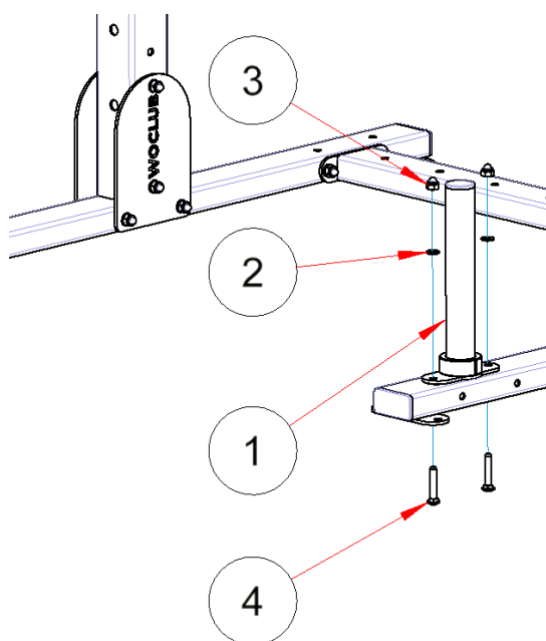

OBR. 1

**POKUD JSI DOŠEL AŽ ZDE – DOBRÁ PRÁCE!
UŽIJ SI SVŮJ NOVÝ WORKOUT NAPLNO.**