

**your  
workout  
brand**



**club<sup>®</sup>**



# **MONKEY BAR 1500 LIGHT**

**NÁVOD NA MONTÁŽ**

**V1.3**

## AHOJ!

Právě se ti dostal do ruky tvůj nový workout a my bychom ti chtěli poděkovat, že jsi nás zvolil/a jako svého parťáka pro trénink!

Jsme česká značka WOclub, která tyto produkty sama navrhuje a vyrábí. Sázíme na poctivou práci a funkčnost výrobku tak, aby zvládl každou tvoji výzvu. Díky tobě jsme schopni vymýšlet nové, lepší produkty a dávat lidem práci.

Přidej se k nám na sociálních sítích a sdílej s námi svoji cestu:



@woclub  
#woclub



WOclub  
fb.com/woclubcz

Montáž zvládnou 2 osoby.

## PŘICHYSTEJ SI

PRO MONTÁŽ

1 KS ZÁSTRČNÝ KLÍČ IMBUS Č. 8

1 KS ŽEBŘÍKU

1 KS OČKOPLOCHÝ KLÍČ Č. 17

## OBJEDNÁVKA OBSAHUJE\*

Č.	KS	NÁZEV
1	2	SPOJNICE MB 1500 VČETNĚ NÝTOVACÍCH MATIC
2	2	DOUBLE BAR LIGHT 300 mm
3	4	LOGO WOCLUB SVISLÉ R 120
4	4	VLOŽKA PLASTOVÁ R 120-TL 10
5	8	INBUSOVÝ ŠROUB - M10 x 30
6	8	INBUSOVÝ ŠROUB - M10 x 115
7	24	PLOCHÁ PODLOŽKA A 10,5
8	8	ŠESTIHRANNÁ MATICE UZAVŘENÁ M10

## MONTÁŽNÍ PLÁNEK PRODUKTU

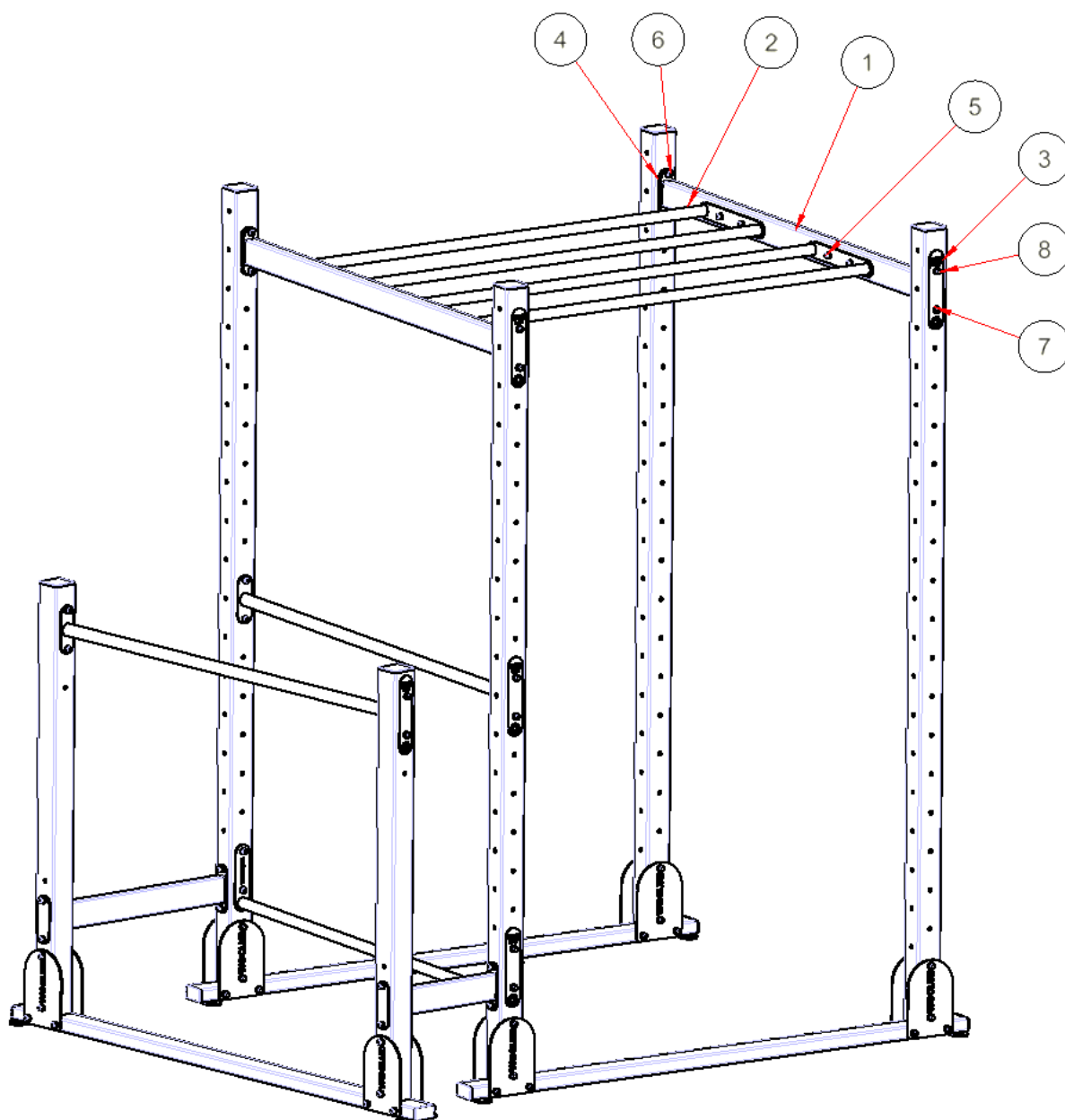

MONTÁŽNÍ PLÁNEK

\*Neobsahuje-li zásilka tento plánek, obrať se na [info@woshop.cz](mailto:info@woshop.cz) nebo +420 776 433 055.  
Pro usnadnění komunikace si prosím přichystej číslo objednávky.

## DOPORUČENÝ POSTUP MONTÁŽE

1. Vybal celou zásilku a zkontroluj, jestli obsahuje všechny součástky viz. Tabulka.

3. Mezi sloupy vlož spojnici (č.1), u které musí směřovat nýtovací matice dovnitř konstrukce. Mezi podložku spojnice a sloup vlož plastovou vložku. Nejdříve ze strany spojnice protáhni 2 ks šroubů M10 x 115 mm, 2ks podložek A 10,5. Potom z vnější strany 1 ks podložky WO, 2 ks podložek A10,5 a 2 ks matic M10. Stejným způsobem sešroubuj i druhý konec spojnice. Použij inbusový klíč č. 8 a zatím nedotahuj. Stejně nainstaluj i druhou spojnici.

**POZOR!** Pro bezpečnost montáže je nutné, aby jedna osoba stále držela spojnici ve vodorovné poloze.

4. Mezi spojnice přišroubuj dvojhrazdy, každou pomocí 4ks šroubů M10 x 30 mm a 4ks podložek A 10,5. Použij inbusový klíč č. 8 a všechny spoje dotáhni.

5. Nyní všechny spoje řádně dotáhni.

2. Někdy dříve demontuj hrazdy, které by mohly překážet montáži MONKEY BAR.

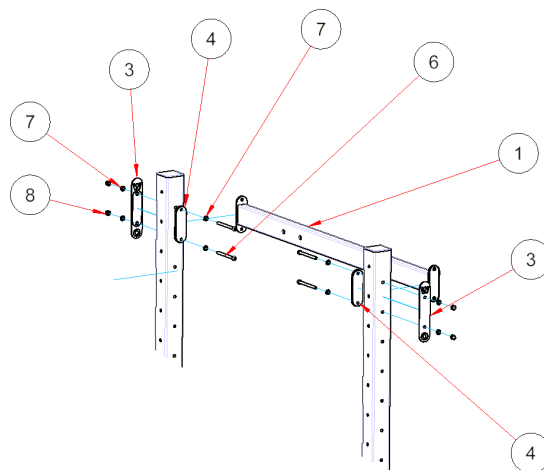

OBR. 1

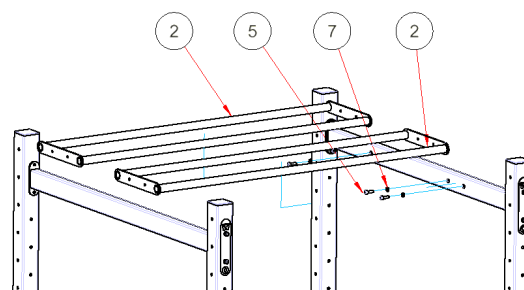

OBR. 2

**POKUD JSI DOŠEL AŽ ZDE - DOBRÁ PRÁCE!  
UŽIJ SI SVŮJ NOVÝ WORKOUT NAPLNO.**